

Residence Umeda
LAUREL TOWER

UMEDA WING style

人生に梅田という翼。



いつの頃からか、この街への想いは特別だった。

どの街とも違う刺激やセンスに、いつも惹かれていた。

梅田を愛する人たちは、自分らしく時を愉しむことを、

求めてやまない人たちなのかも知れない。

「レジデンス梅田ローレルタワー」。

それは、都心を自在に遊ぶ

「UMEDA WING style」という名のアドレス。

いま、人生は梅田という「翼」を得て、

大きく自由に羽ばたきはじめる。

梅田を謳歌する人の、超高層タワー邸宅。

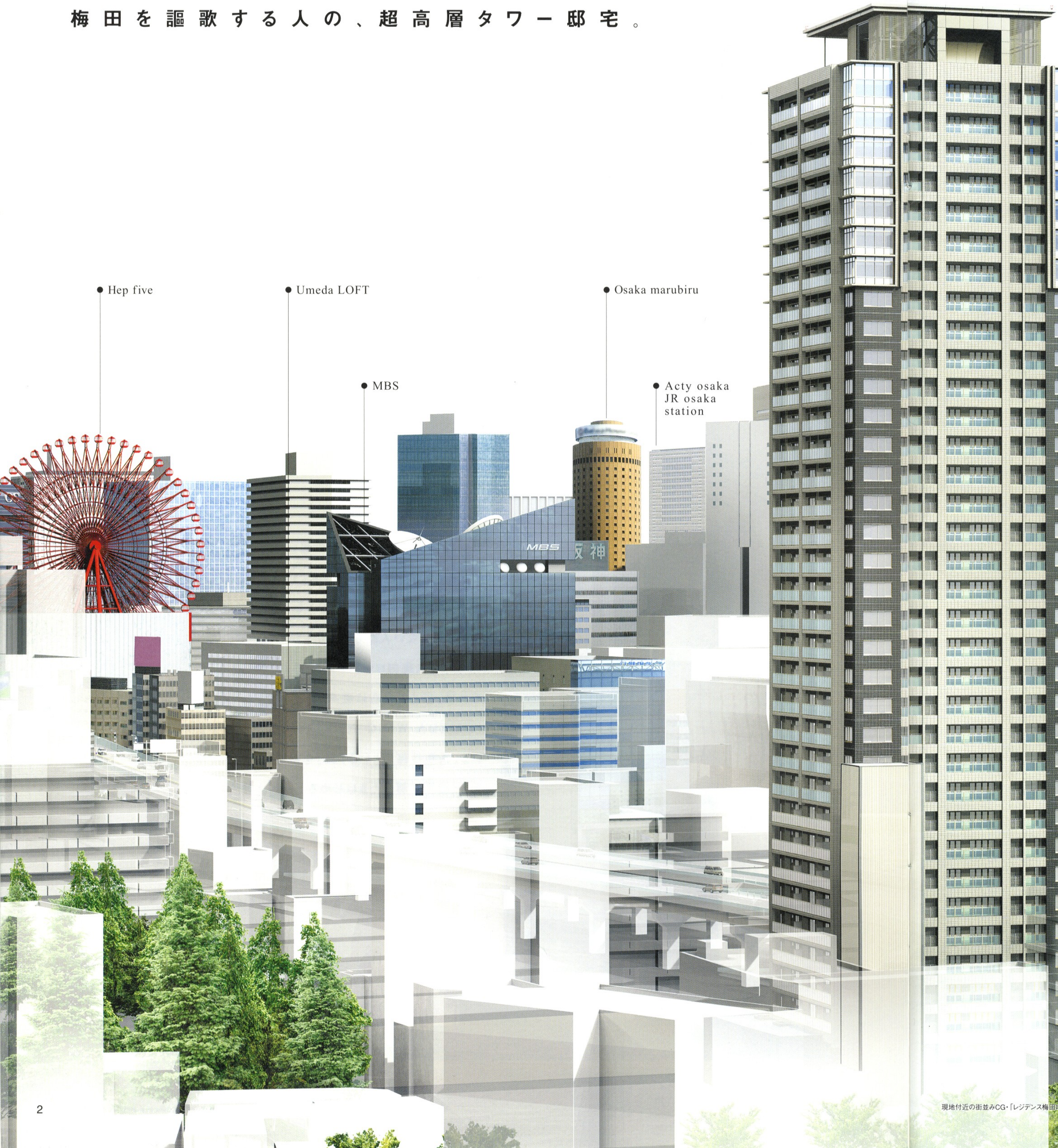

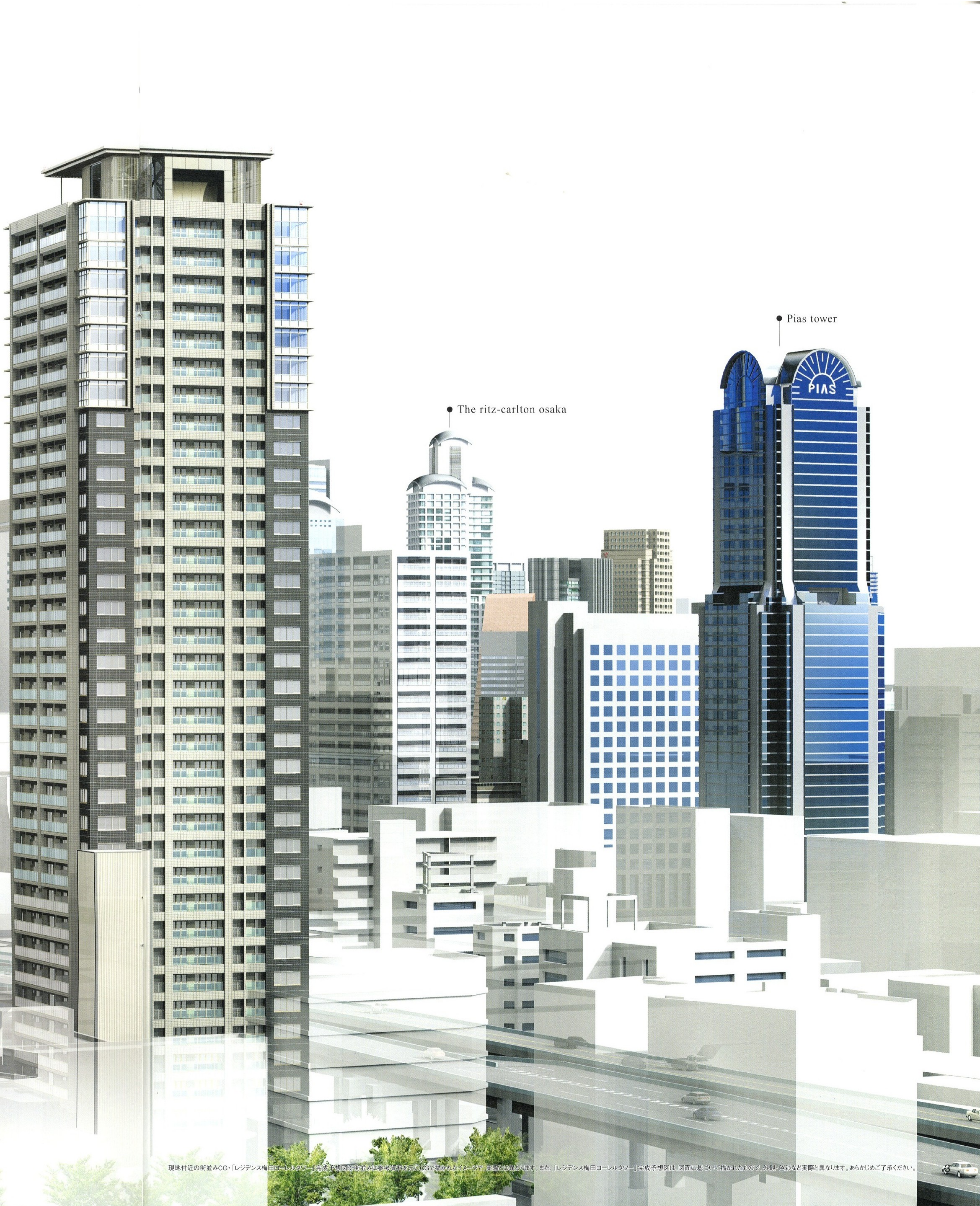

● The ritz-carlton osaka

● Pias tower

現地付近の街並みCG・「レジデンス梅田ローレルタワー」完成予想図※街並みは参考資料を元にCGで描かれたイメージで、実際と異なる可能性があります。また、「レジデンス梅田ローレルタワー」完成予想図は、図面に基づいて描かれたもので、外観・色彩など実際と異なります。あらかじめご了承ください。

進化を遂げて、次代の梅田へ。

Residence Um
LAUREL TOWER



Residence Umeda
LAUREL TOWER



現地撮影の空撮(平成19年5月撮影)をCG加工

都市機能を進化させ、都心梅田が大きく変わる。



JR大阪駅北地区では、 壮大なスケールで再開発計画が進行中。

国内最大級の壮大な駅前再開発計画が進められている「JR大阪駅北再開発地区」。その街づくり構想では、世界に誇るゲートウェイとしての機能や知的創造拠点づくり、水と緑あふれる環境づくり、賑わいとふれあいの街づくり等、豊かなアメニティを備えた新しい都市空間の実現が計画されています。「レジデンス梅田ローレルタワー」は、その「梅田の進化」により高まる都市機能をしっかりと享受できる、価値あるロケーションに誕生します。

2011年 先行開発区域が街びらき(予定)。

「JR大阪駅北再開発地区」の中でも、先行開発区域として2011年の街びらきが予定されているエリアには、研究機関をはじめ、オフィスビルや商業施設、ホテルなどが建設予定。都市機能の進化に期待が高まっています。

さらに高まる梅田の都市機能。

2011年 大丸百貨店・阪急百貨店がリニューアルオープン(予定)。アクティ大阪の建て替えに伴い、大丸百貨店も増床予定。また、阪急百貨店は、現在建て替え工事が進行中。新うめだ本店は、売場面積84,000㎡を有する規模の百貨店として、2011年のグランドオープンを予定しています。



新梅田阪急ビルイメージパース



増築後のアクティ大阪イメージパース

2011年 JR大阪駅が大きく生まれ変わる。

JR大阪駅がリニューアル。新北ビルには「三越」等が入店予定。開発計画では、地上28階建の新北ビルが整備され、屋上広場やドームによって、駅南側のアクティ大阪とつながり、駅南北間のアクセスが向上。また「新北ビル」には、三越や専門店街をはじめ関西最大級のシネマコンプレックスやフィットネスクラブ、オフィス等の出店が予定され、2011年の開業を目指し着々と開発が進められています。



ドームと一体になった新北ビルイメージパース



新北ビル全景イメージパース

新駅誕生でアクセス機能がさらに充実。

JR東海道線支線の地下化構想とともに、新駅計画が進行中。「はるか」や「くろしお」などの停車駅としても予定されており、実現すれば関西国際空港や和歌山方面へダイレクトなアクセスが可能になります。

四つ橋線の延伸計画が協議段階へ。

新線は西梅田から四つ橋線を延伸する形で、再開発が始まったJR大阪駅北側の北ヤード(梅田貨物駅)を通り、十三で阪急と連絡します。国土交通省や大阪市、阪急電鉄などが最短で2015年春の開業を目指し協議中です。



ハービスENT



THE HILTON PLAZA WEST



梅田スカイビル



ヒルトン大阪



HEP NAVIO・OSビル



ちやまちアプローチ

メガシティ梅田にだけ、許されたスタイル。

カルチャー、エンターテインメント、グルメ、ファッション。梅田は絶えず、それらの最先端を発信し、人々を魅了しつづけています。この街にしかない大きな魅力を、24時間使いこなして生きる。メガシティ梅田の躍動を自分スタイルで自在に操り自由に生きる。それは、梅田に住まう人々にだけ許された憧れのライフスタイルです。



阪急うめだ本店
(建て替え中)



E~ma



EST



ギャレ大阪



阪神百貨店



アクティ大阪



阪急三番街



NU chayamachi



大丸百貨店



梅田ロフト



「レジデンス梅田ローレルタワー」完成予想図

梅田の瞬きを望む、空の邸宅へ。



現地上空(25階相当)より撮影(平成19年6月)した眺望写真を夜景にCG加工※イメージで、実際の住戸からの眺望とは異なります。あらかじめご了承ください。

※完成予想図は図面に基づいて描かれたもので、外観・色彩等、実際と異なります。あらかじめご了承ください。

梅田の躍動を、豊かな風景を見晴らして。

East view

South view



窓からひろがる、空と生きる日常。

窓からひろがる眺めとともにある日常。それは、超高層タワーにだけ許されたステイタスでもあります。闇にまたたく光に満ちた梅田、夕陽を映す雄大な淀川の流れ、落ちていく太陽に染まる大阪湾、昇る太陽に輝く六甲山系…。「レジデンス梅田ローレルタワー」の高層階からは、それぞれの方角に時間ごとに表情を変える、豊かな眺望がひろがります。その景色は、もはや住まいという空間の一部と言っても、過言ではないでしょう。さあ、空の邸宅でしか満喫できない優雅を、この場所で。

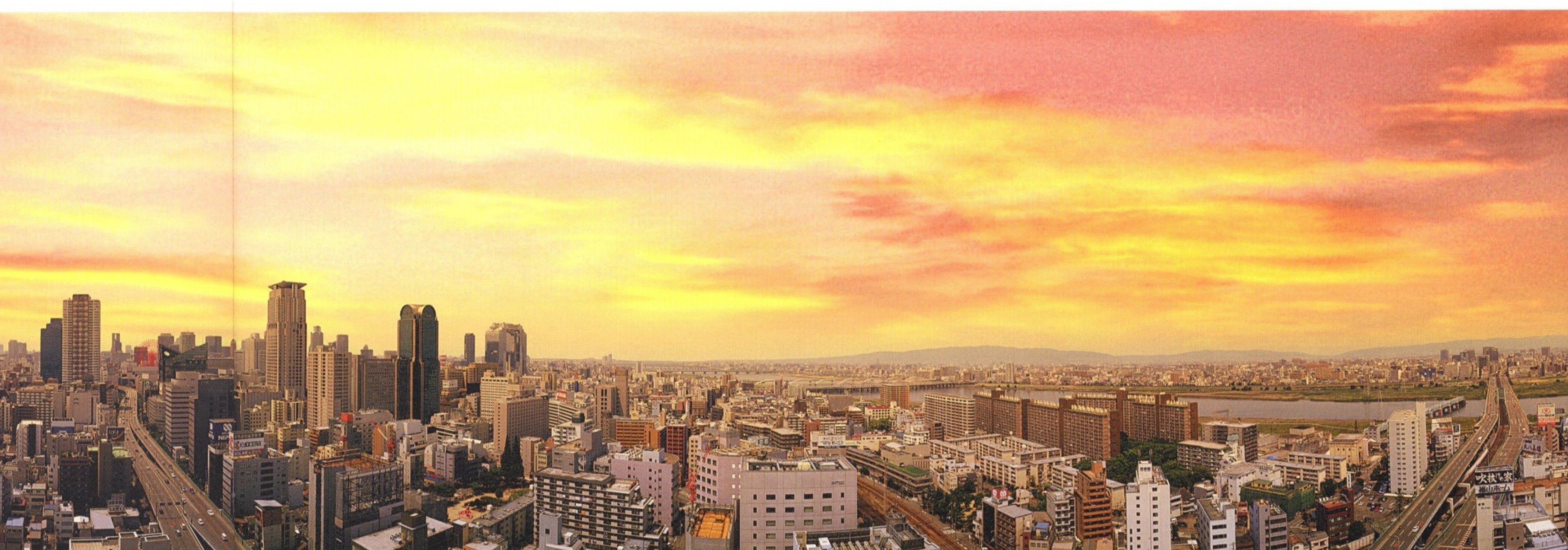

現地上空(25階相当)から撮影(平成19年6月)した眺望写真をCG加工イメージで、実際の住戸からの眺望とは異なります。あらかじめご了承ください。

都心のオアシスに会う。

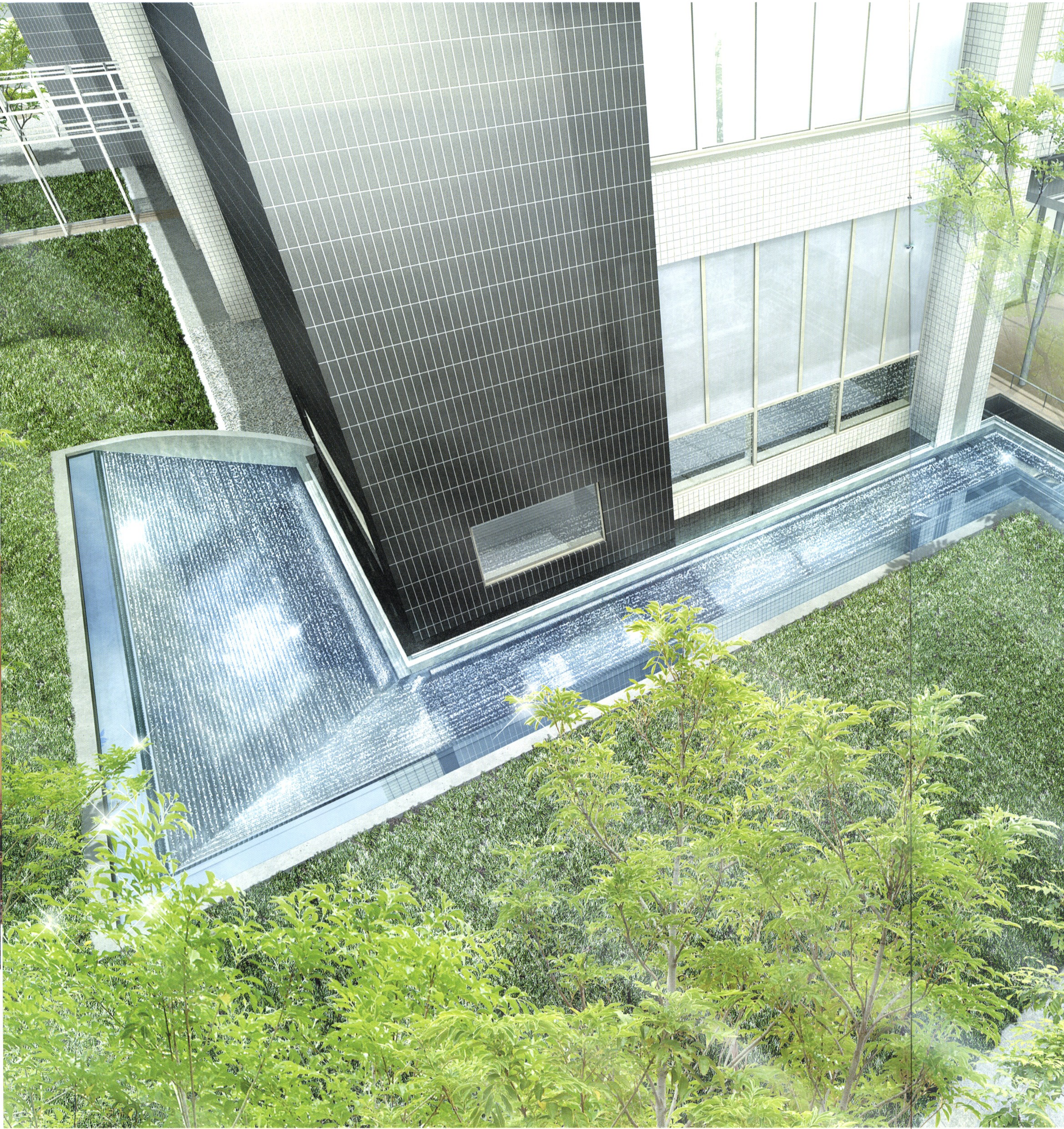



アクアガーデン完成予想図

水と緑がある、心地よいランドスケープ。

敷地内には空地を確保し、水と緑のやすらぎをレイアウト。南側のメインエントランス前をはじめ、西・北側にもシマトネリコの低木と高木をバランスよく植栽しました。また、メインエントランス横には、水盤のあるアクアガーデンを配置。都心の日々に潤いと癒しを演出する、オアシス感覚のランドスケープを演出しました。

歩車分離の安全な動線を確保。

敷地内の駐車場（タワーパーキング）への出入口は北側に、メインエントランスは南側に配置し、人と車の動線を分離した安全なアプローチを確保しました。また、自転車は南側の出入口からアプローチする屋内駐輪場（一部吹抜あり）を採用しています。



※完成予想図は図面に基づいて描かれたもので、外観・外構・色彩等、実際と異なります。あらかじめご了承ください。

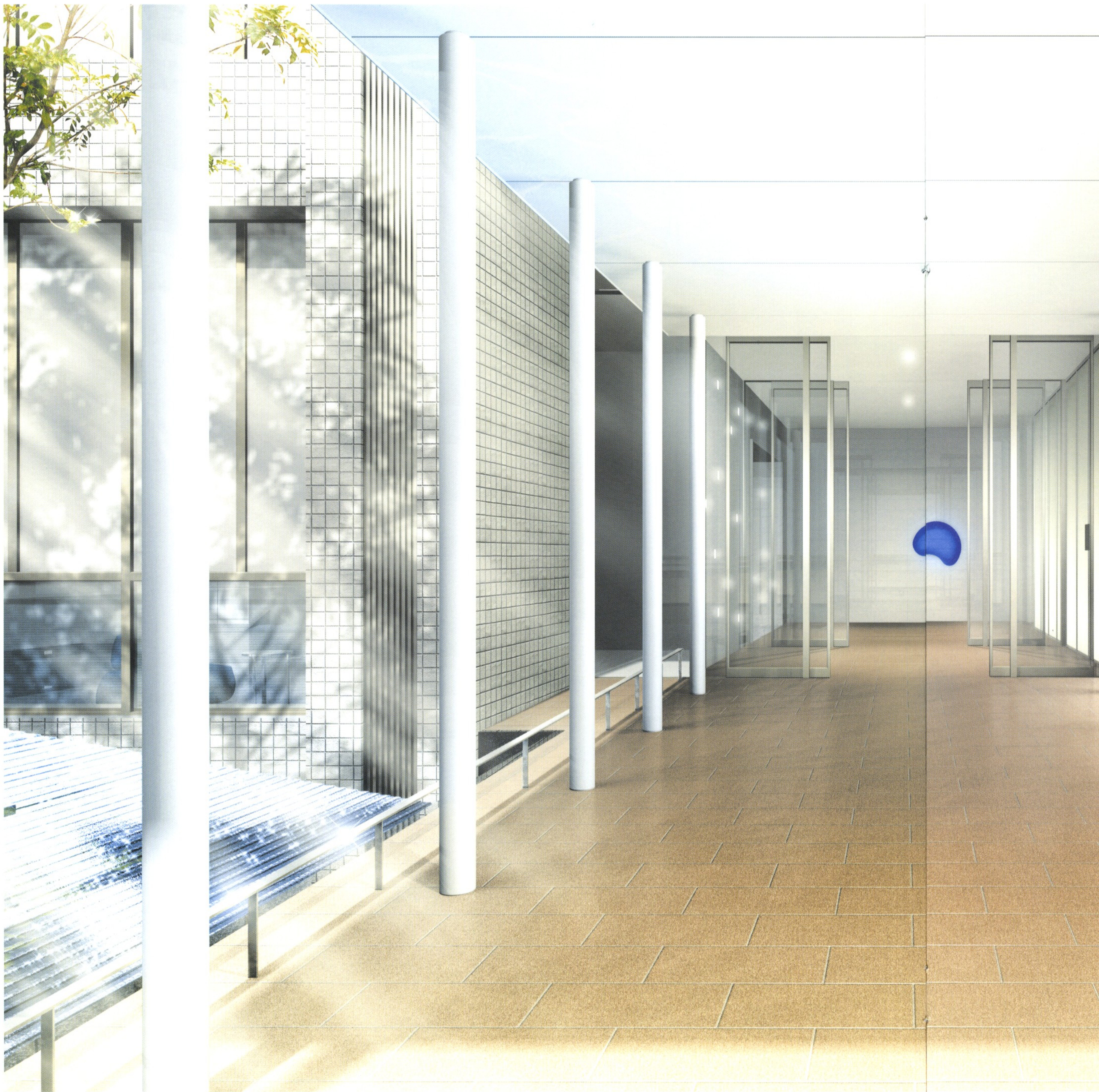

美しい私邸時間へ。

都心の躍動はほどかれ、やすらぎの邸宅へと導かれる。

ゆったりと落ち着きある邸宅時間への入口。メインエントランスはそんなコンセプトから、建築家 竹山聖氏によってデザインされています。その光沢が美しい石貼りの壁面に施された、ブルーのアートガラス。ゆるやかな曲線に切り取られたその青は「WIN」と名付けられ、共用部の随所にキーデザインとして採用されています。都心の躍動はこの場所ではほどかれ、やすらぎに満ちた私邸へと導かれます。



メインエントランスアプローチ完成予想図

る。

から、建築家 竹山聖氏
レーのアートガラス。ゆる
デザインとして採用され
ます。

※完成予想図は図面に基づいて描かれたもので、外観・仕様・色彩等、実際と異なります。あらかじめご了承ください。

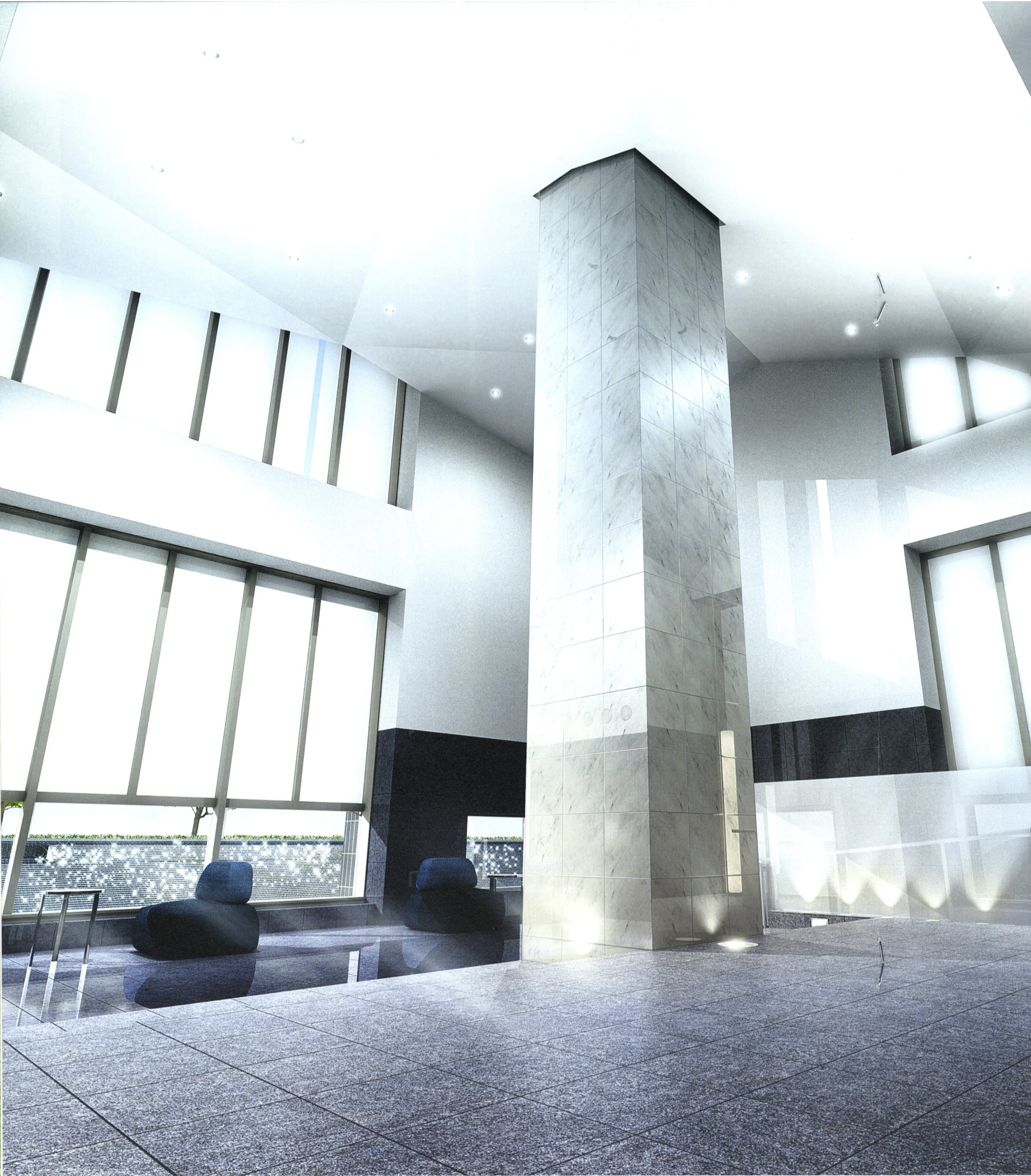



エントランスサロン完成予想図

品格を誇る空間の美。

癒しの時間へいざなう空間の意匠。

エントランスホールを抜けると、2層吹抜の開放感と白のフロストガラス貼りが印象的なエントランスサロンがひろがります。南側のガラスから空間へと差し込む太陽の光が時を知らせる日時計の演出をはじめ、天井に埋め込んだLEDが星降る夜空を想わせる演出など、癒しの空間をデザイン。また、エレベーターホールへといざなうコリドールは、間接照明と壁面のギャラリーニッチの光が淡く照らす、水底をイメージした空間を演出。都心の邸宅にふさわしい優雅な意匠を施しています。



コリドール完成予想図

建築家 竹山聖氏が、共用空間をデザイン。

主要な共用空間は、建築家の竹山聖氏が設計・デザイン。そのコンセプトは、「水底から天空へ」。水底の洞窟をイメージしたエントランスアプローチ～エントランスサロン～コリドールそしてエレベーターホール、スカイサロンへ。都心の躍動からやすらぎの住まいへいざなうその空間には、生命の源である「水」から発想を得た「WIN」の意匠をキーデザインとし、「癒し」を体現する空間を演出しています。

建築家
たけやま せい
竹山 聖
KIYOSHI SEY TAKEYAMA



1954年12月24日大阪生まれ。1977年京都大学を卒業し、東京大学大学院に進学。大学院在学中の1979年に設計組織アモルフを創設して設計活動を始める。1992年より京都大学准教授。D-HOTEL大阪、箱根・強羅花壇で神奈川県建築コンクール優秀賞受賞（1989年）をはじめStairway to Heavenでは名古屋市都市景観賞受賞（1992年）、Blue Screen House（自邸）はアーキテクチャ・オブ・ザ・イヤー受賞（1994年）、白石市ふれあいプラザ・プロポーザルコンペ1等受賞（2001年）、「高雄國家藝術文化中心」国際コンペで3等入賞（2007年）など、受賞作品・著書多数。

※完成予想図は図面に基づいて描かれたもので、外観・仕様・色彩等、実際と異なります。あらかじめご了承ください。



優雅に愉しむスカイサロン。

お住まいになる方たちへ、品格の高い時間をご提供するために、「レジデンス梅田ローレルタワー」では、都心のタワーライフをご満喫いただける共用空間をご用意しています。23階には、その優雅さをひとときお楽しみいただける「スカイサロン」を設置。窓からは、淀川の雄大な流れや大阪湾、六甲山系を望む、豊かな眺望がひろがります。天井に設けた「WIN」の照明やLEDをはじめ、キッチン機能のあるアイランドテーブルや、ソファなど、ゆったりとおくつろぎいただける意匠を施しています。窓からひろがる景色をバックに、空に遊ぶ贅沢を、どうぞ存分にお楽しみください。



ゲストスペース完成予想図

天 空 に 遊 ぶ ス テ イ タ ス 。



スカイサロン完成予想図



共用廊下完成予想図

タワーにふさわしい、ホテルライクな空間。

2階には、お招きしたお客様にご利用いただける、ゲストスペースをご用意。洋室と和室を設けたこの空間には、浴室や洗面室も設置。ゆったりとおくつろぎいただける空間です。また、管理組合の会合やサークル活動のイベント等、目的に合わせてお使いいただけるコミュニティルームも、3階をご用意しています。共用廊下は高級感あふれる内廊下タイプ。歩行音も和らげる、タイルカーペット敷きのホテルライクな気品が、「我が家」というやすらぎの空間へとつながります。

※完成予想図は図面に基づいて描かれたもので、外観・仕様・色彩等、実際と異なります。あらかじめご了承ください。

それは、高品質な「永住」邸宅。





いつまでも健康で快適に暮らせる、住まいであるために。
そして、住まう方たちの欲びと誇りをかなえる、住まいであるために。
「レジデンス梅田ローレルタワー」では、
設備・仕様のひとつひとつにこだわり抜き、高品質な住空間を実現。
そこにはじまるのは、「永住」という名の価値ある都心スタイルです。

※@a2タイプモデルルームで撮影した写真は、現地上空(25階相当)から撮影(平成19年6月)した眺望写真をCG合成したもので、実際の住戸からの眺望とは異なります。
また、掲載の写真にはオーナーズデザイン・オプション等が含まれています。また、家具・調度品類は分譲価額に含まれておりません。あらかじめご了承ください。



リビング・ダイニング



リビング・ダイニング



キッチン

※オーナーズデザイン(有償)によるIHクッキングヒーターを組み込んでいます。標準はガス3口コンロとなります。



洋室2

空の青を映す、都心邸宅から。

その日常には、いつも空がある。
 時には、都心に住まうことの誇りを、
 そして、時には、ゆっくりと流れる一日の喜びを、
 その風景が教えてくれる。
 今日という一日を、謳歌する贅沢。
 そんな想いが、この窓から空へと、ひろがってゆく。
 アドレスは、空の青と向き合う「都心の邸宅」。

※Ca-2タイプモデルルームで撮影した写真に、現地上空(25階相当)から撮影(平成19年6月)した眺望写真をCG合成したもので、実際の住戸からの眺望とは異なります。
 また、掲載の写真にはオーナーズデザイン・オプション等が含まれています。また、家具・調度品類は分譲価格に含まれておりません。あらかじめご了承ください。



リビング・ダイニング



洋室1





洋室1



ウォークインクローゼット

都心の瞬きを望む、聖域にて。

都心の躍動から隔絶された聖域。
梅田と生きる人たちが求めるのは、
そんな「私邸」と呼ぶにふさわしい空間。
時はゆったりと自分にだけ流れ、そして満ちていく。
「時の品質」。
いま、その住まいに、この誇りが深まってゆく。
窓からひろがる、音のない光の明滅を眺めながら。



※Ca-2タイプモデルルームで撮影した写真に、現地上空(25階相当)から撮影(平成19年6月)した眺望写真(夜景に加工)をCG合成したもので、実際の住戸からの眺望とは異なります。
また、掲載の写真にはオーナーズデザイン・オプション等が含まれています。また、家具・調度品類は分譲価額に含まれておりません。あらかじめご了承ください。

使いやすさにこだわった

オリジナル仕様の高機能システムキッチン

「TOYO KITCHEN F-BAY」を採用。

作業スペースをたっぷり確保した

ゆとりのワイドサイズを採用し、

収納スペースをはじめ、キッチンワークをサポートする

数々の機能と、健康・安心・安全機能が、

随所に散りばめられています。

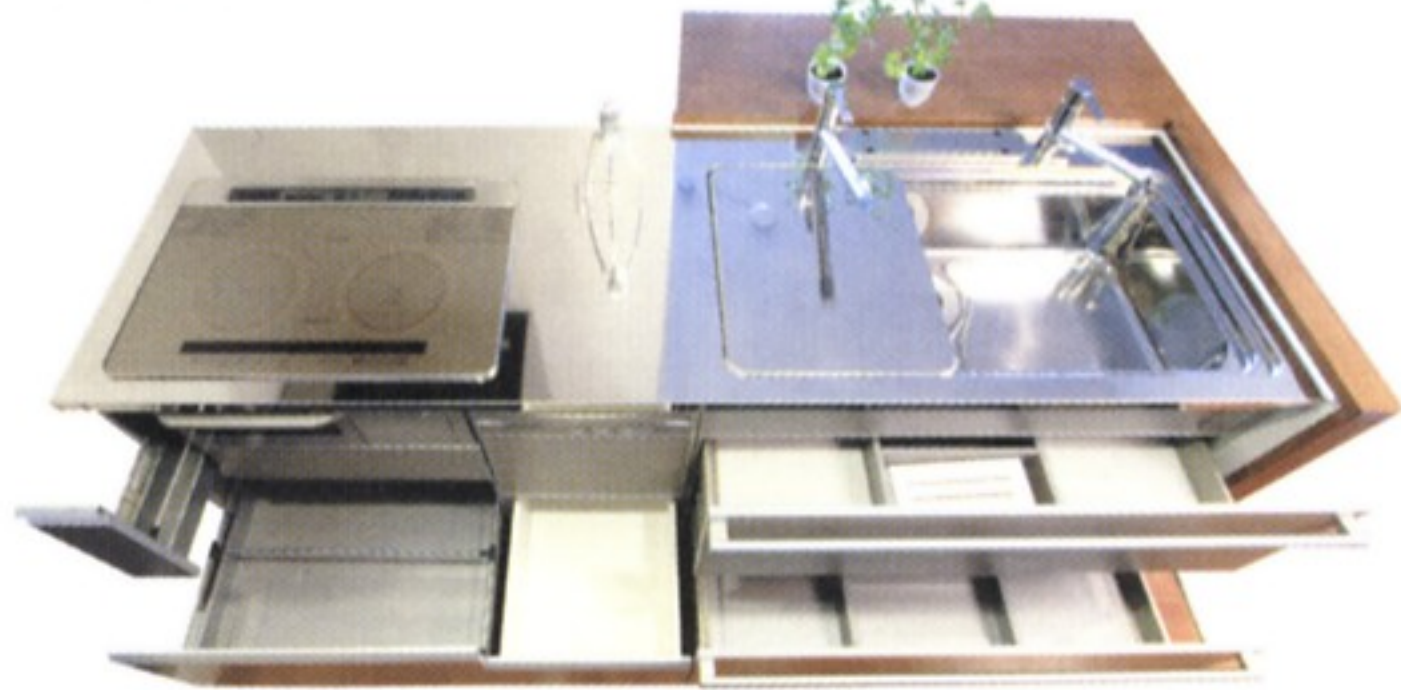

※オーナーズデザイン(有償)によるIHクッキングヒーターを組み込んでいます。標準はガス3口コンロとなります。

高品質なシステムキッチン

ディスポーザー

生ゴミを排水口に流して、スイッチを入れるだけで素早く粉碎する(一部粉碎できない物もあります)ディスポーザーをビルトイン。野菜や果物、魚、肉類などの調理クズや残飯から生じた生ゴミはディスポーザーで粉碎後、キッチンの排水とともに、排水管を通して、地下1階の処理槽へと運ばれます。

食器洗い乾燥機

食事の後片づけがぐんとラクになる食器洗い乾燥機を標準装備。出し入れしやすい引き出しタイプを採用しています。

レンジフード

シャープなデザインにより、洗練されたインテリア性を演出したレンジフードを採用。排気と同時に給気を行うタイプ(Ed・Egタイプ除く)ですので、効率よく換気できます。



薄型(施工例)

※レンジフードには、ステンレス製コルガノフード型(下記写真)と薄型があり、間取りタイプにより設置されるものが異なります。

ガラストップコンロ

使いやすく、お手入れしやすいガラストップコンロ。魚を裏返す手間がいらぬ両面グリルを搭載しています。また、バーナー過熱防止センサー付きですから安全にお使いいただけます。

KITCHEN



キッチン



食器洗い乾燥機



ディスポーザー



引き出しユニット



レンジフード(コルガノフード型)



2Dシンク

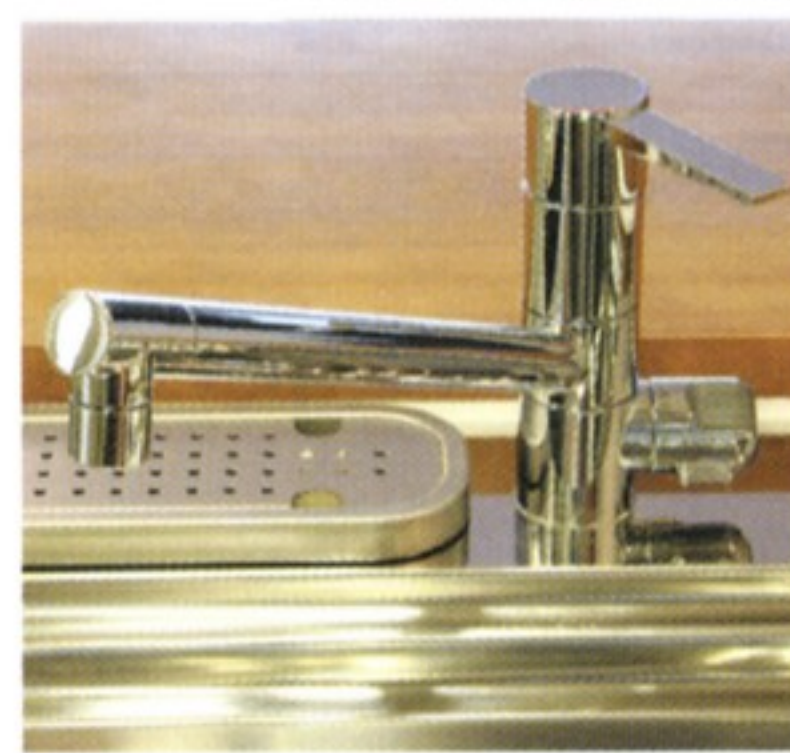

ビルトイン浄水器(水栓一体型)



ガラストップコンロ(メーカー参考写真)

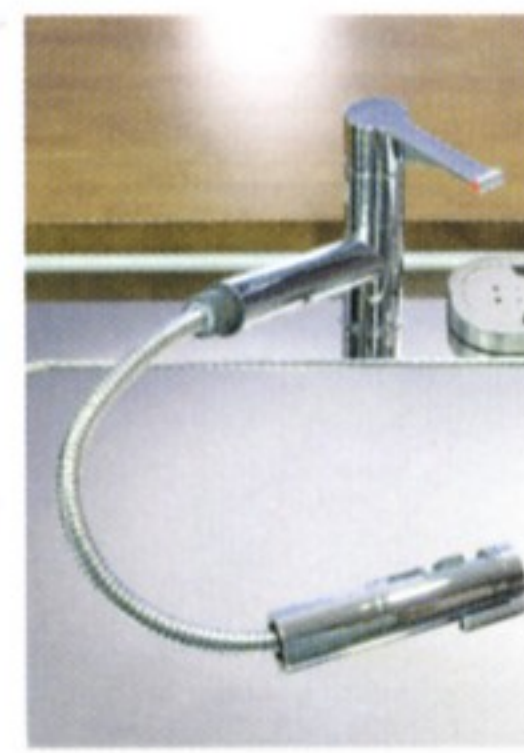

シングルレバー水栓

奥行き750mmのワークトップ

キッチンの奥行きを通常の600mmより150mmも広い、750mmのワークトップに。カウンターが同じ幅なら1.25倍の調理面積が確保できる余裕の作業スペースを実現しました。

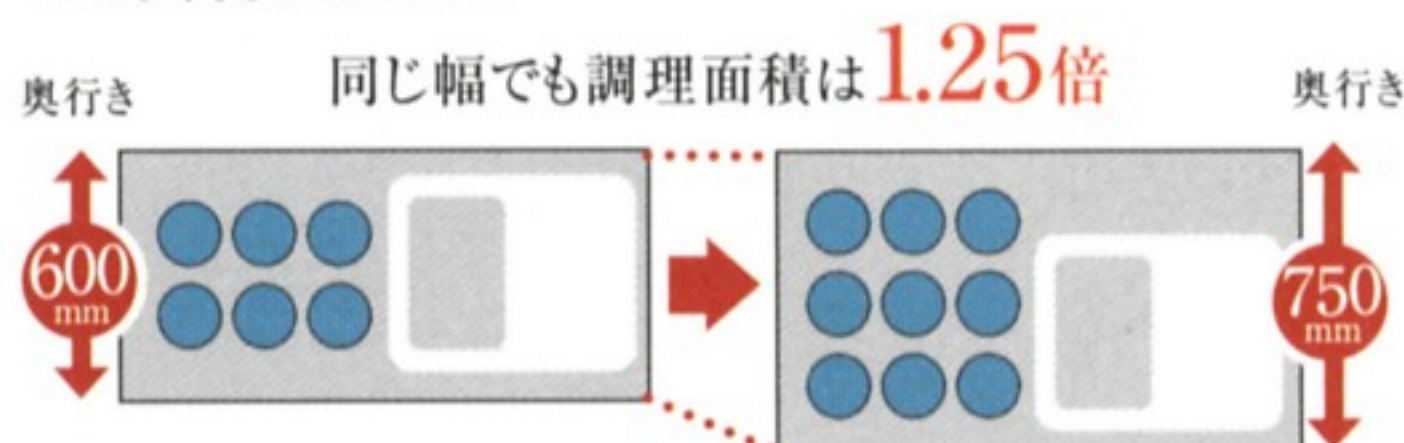

2Dシンク

幅約1,100mm(一部タイプ除く)のワイドサイズのシンクに、調理プレートとまな板プレートをセットした2段リブ構造の「2Dシンク」を採用。料理効率がぐんとアップします。

シングルレバー水栓

ヘッドの部分が伸びるフレキシブルホース付きですから、シンクのすみずみまで洗い流せます。

引き出しユニット

大きなフライパンやお鍋も丸ごと収納できる機能的な引き出しユニット。出し入れしやすいのも魅力です。

ビルトイン浄水器

システムキッチンにビルトイン型の浄水器を標準装備。不純物を3重ろ過で除去し、いつもクリーンでおいしい水をお届けできます。

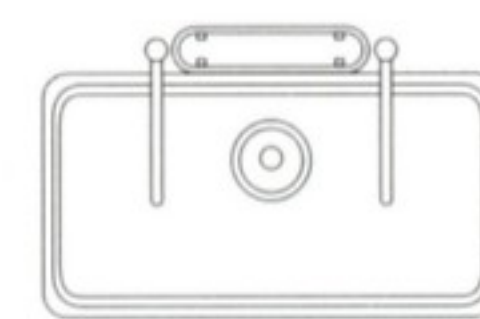

●キッチンサイズが幅2400mm以上の場合、水栓は2本設置となり、内1本が浄水器と一体型になります。

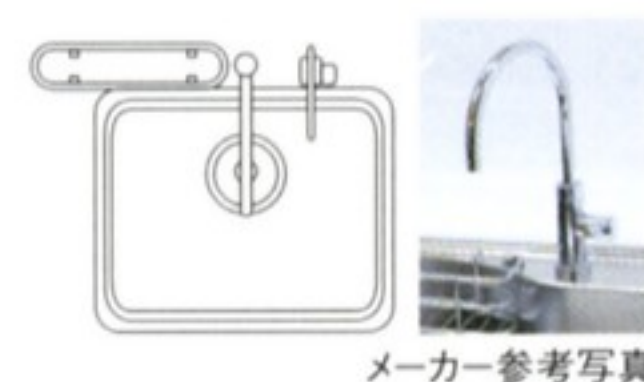

●キッチンサイズが幅2400mm未満の場合、水栓は1本となり、浄水器は単独で設置されます。

メーカー参考写真

多彩な快適性能を備えた浴室

安全設計のバリアフリーバスルーム

バスルーム(INAX社製)には、「やさしさ」と「いたわり」をカタチにした多彩なバリアフリー性能を装備。ひとつひとつの仕様にこだわった、ワンランク上のリフレッシュタイムが実現します。

低床バスタブ

ラクな姿勢で浴槽内へ出入りできるよう、約50cmの低いまたび高を実現。また、半身浴が楽しめるよう、浴槽内に腰掛けを設けたワイドタイプもご用意しています。

※浴槽は、スタンダードとワイドの2タイプから無償でお選びいただけます(申込期限有)。

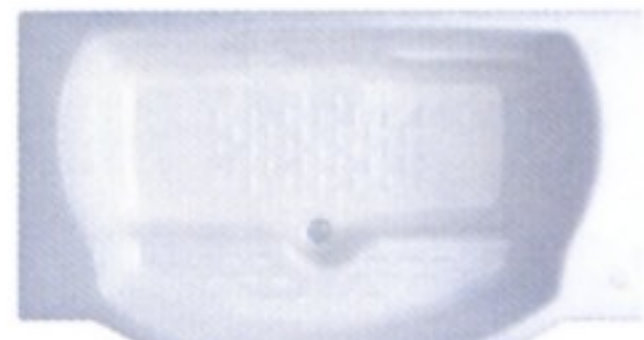

ワイド浴槽



スタンダード浴槽

高級感あふれ、お手入れがラクな壁面仕様

浴室の壁は高級感のある大判の400角タイルを採用。カビ・汚れの付着を抑制するスーパークリーン目地が、お手入れの手間を省きます。

マイクロミストカワック

浴室の暖房・乾燥機能に加え、温風とミストによるサウナ機能が付いたミストカワックを標準装備。ナノ微細水のマイクロミストなので、濡れにくく、読書も楽しみ、さらにスプラッシュミストモードも選択できます。

■肌の保水性



入浴前の肌(ほぼ)の水分量を基準値とし、入浴後10分経過時の水分増加割合を表す。

※大阪ガス(株)実測値(条件)
161-H010型で測定 ●外気温25℃ ●浴室:ユニットバス1.25坪 ●通常入浴:風呂温度40℃室温14℃10分入浴 ●ミストサウナ入浴:ミストサウナ運転30分後に10分入浴

ダブルカウンター

カウンターの下段は、洗面器も置けるデザインのダブルカウンターです。

フラットな出入口

バスルームの出入口は段差を抑えて、つまづきを防止します。

サーモフロア

床は、排水性の高い表面形状で、素早く乾燥。足裏の冷たさも低減します。

スライド式シャワーバー

ハンドシャワーは、上げ下ろし自在。お好みの高さに固定できるスライド式です。

手摺

浴槽のまたび部分には、手摺を標準装備しました。浴槽の出入りの安全をしっかりと支えます。

BATHROOM



バリアフリーバスルーム



フラットな出入口



サーモフロア



ダブルカウンター



スライド式シャワーバー



洗面化粧台



ボウル一体型カウンター



シングルレバーシャワー



洗面化粧台裏の収納スペース



温水洗浄暖房便座付トイレ

SANITARY

清潔感あふれるサニタールーム

ボウル一体型カウンター

洗面化粧台(INAX社製)のカウンターには、お手入れやすく清潔感あふれる人造大理石を採用しています。また、カウンターとボウルが一体になったなめらかな形状で、見た目にもすっきり。使い勝手のよい、ワイドボウルタイプです。

シングルレバーシャワー

シャワーヘッド部分は、自在に延びるフレキシブルホース付です。

ワイドな三面鏡

センターの鏡には、くもり止めヒーターを内蔵。鏡裏には収納スペースも設けています。

多彩な機能を装備した 温水洗浄暖房便座付トイレ

トイレ(TOTO社製)の便座には、温水洗浄暖房便座を採用しました。また、便座は取り外しの簡単な「カチットプレート」で、便器には汚れが付きにくいセフィオネクト加工を施しているためお手入れも簡単です。

※掲載の写真はCa-2タイプモデルルームで撮影したもので、オーナーズデザイン、オプションが含まれています。また、家具・調度品類は分譲価額に含まれておりません。あらかじめご了承ください。

快適環境を実現した居住空間

24時間換気システム

室内に気流を生むことで、よどんだ空気を排気し新鮮な空気を取り入れ、ダニやカビ、結露などの発生を抑制し、空気をいつも新鮮に保ちます。

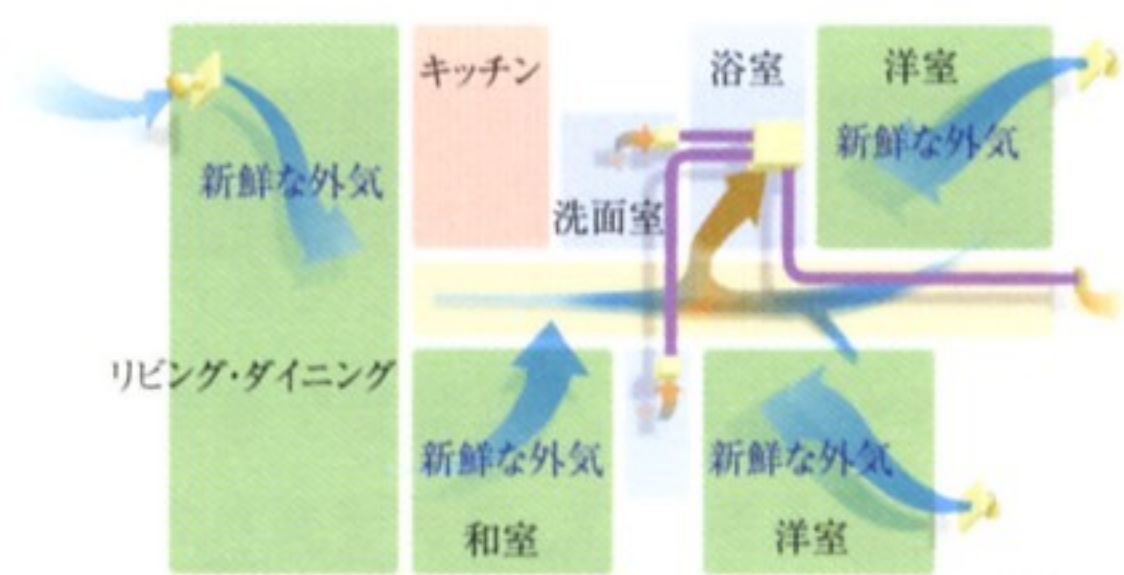

24時間換気システム図

低ホルムアルデヒド

フローリングや壁クロス、接着剤は、ホルムアルデヒド放散量が低いF☆☆☆☆クラスを採用（一部材料を除く）。

性能区分	ホルムアルデヒド放散量	
	平均値	最大値
F☆☆☆☆	0.3mg/ℓ以下	0.4mg/ℓ以下
F☆☆☆	0.5mg/ℓ以下	0.7mg/ℓ以下
F☆☆	1.5mg/ℓ以下	2.1mg/ℓ以下
F☆	5.0mg/ℓ以下	7.0mg/ℓ以下

※JAS規格・JIS規格

ハイサッシ・天井高

リビング・ダイニングは約2.5m（35階住戸は約2.65m）の天井高を確保するとともに、サッシ高約2.1m（35階住戸は約2.3m）のハイサッシを採用。これにより、窓からはたっぷりの自然光が届き、広がり開放感あふれる、心地よい住空間を演出します。

コーナーウィンドウ

29～35階の角住戸のリビング・ダイニングには、開放感と広がりを出すワイドなコーナーウィンドウを採用（一部タイプを除く）。窓面から広がる都心の眺望を存分にお楽しみいただけます。

二重防音サッシ

窓には優れた遮音性能を誇る遮音等級T-4（40等級）相当の防音サッシを採用。雨・風・音などの外的要因を遮断し、室内からの音漏れも軽減します。

※サッシ性能を表したもので、住戸遮音性能を保証するものではありません。
 ※Ai・Ah・Ag・Bi・Bh・Bg・Ci-1・Ci-2・Ch・Cg-1・Cg-2・Di・Dh・Dg・Ei・Egタイプの東側バルコニーに面するサッシはT-3になります。

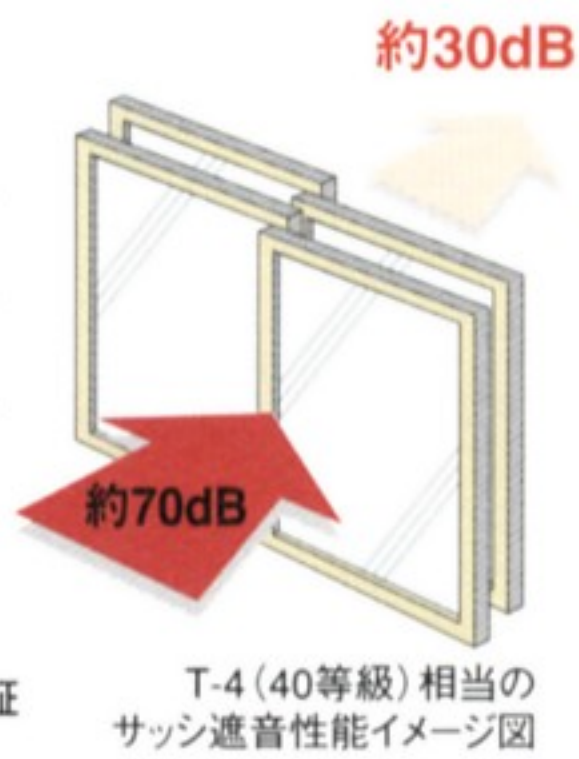

T-4（40等級）相当のサッシ遮音性能イメージ図

多彩な機能を装備した玄関ドア

オリジナル玄関ドア「新・グラシュー」

住まいの顔となる玄関ドアは、気品を大切にしたいオリジナル仕様の「新・グラシュー」を採用。ネームプレート・インターホン・新聞受けが一体となった洗練されたデザインです。

プッシュプルハンドル

軽い力で開閉でき、ハンドルを引くだけ、押すだけの簡単操作です。

オートライト

人感オートライトセンサー。玄関を出入りすると、自動点灯します。

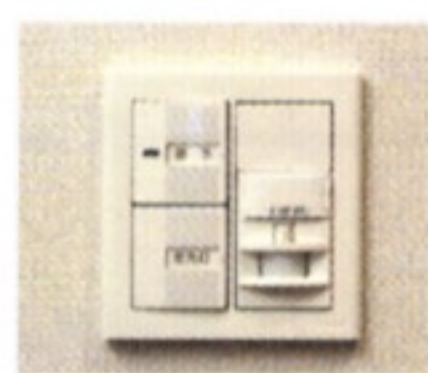

人感オートライトセンサー（一部タイプは天井にセンサーを設置）

耐震玄関枠

地震の揺れでドア枠が変形しても、ドアが開きやすいよう設計されています。

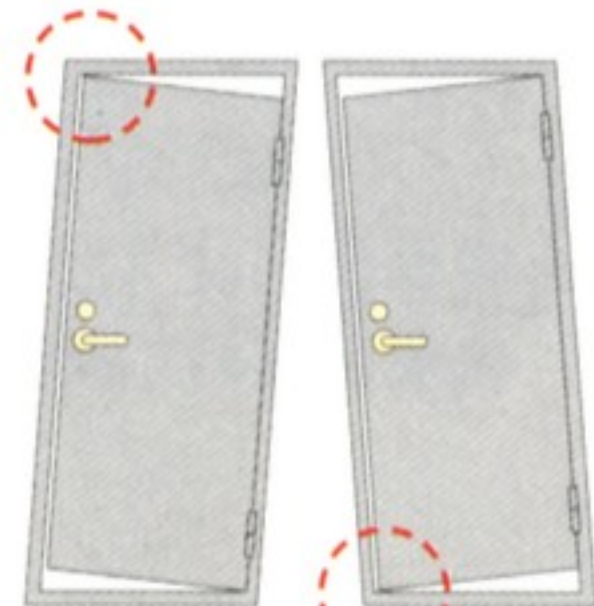

耐震玄関枠イメージ図



リビング・ダイニング（Ca-2タイプ）



ハイサッシ（Ca-2タイプ）



二重防音サッシ（Dgタイプ）



コーナーウィンドウ（Dgタイプ）



玄関ホール（Ca-2タイプ）



玄関ドア（Ca-2タイプ）



ウォークインクローゼット (Ca-2タイプ)



クローゼット (Ca-2タイプ)



シューズボックス (Ca-2タイプ)



鏡裏収納 (Ca-2タイプ)



トイレ吊戸棚 (Ca-2タイプ)

住まいの随所に設けた収納スペース

ウォークインクローゼット (一部住戸除く)

ロングコートなどもゆったり収納できる大型のウォークインクローゼットです。

クローゼット

洋室には、あらかじめハンガーパイプを組み込んだクローゼットを設けています。

シューズボックス

天井まであるトールタイプなので、たくさんの靴もスッキリ収納。また下部照明も設け、玄関を明るく演出します。

洗面化粧台鏡裏収納

洗面化粧台の鏡裏は、すべて収納。グルーミンググッズの収納に便利なスペースです。

リネン庫

洗面室には、タオルや洗濯洗剤の収納にも便利なリネン庫を設けています。

トイレ吊戸棚

トイレには空間を有効に活用した吊戸棚を設置。トイレットペーパーのストックにも便利です。

CLOSET

インターネットも電話も。

ブロードバンド時代に対応する光ファイバーネットワーク。 **K-OPTI.COM**

アクセス回線最大1Gbpsの高速インターネット

eo光ネット [マンションタイプ]

1Gbps (4,900円(税込)/月) もしくは100Mbps (2,415円(税込)/月) からご選択いただける、eo光ネット(マンションタイプ)が、超高速インターネットを実現します。

※アクセス1Gbps・マンション住棟は1Gbpsもしくは100Mbpsをご選択いただけます(有償)。通信速度は、ベストエフォートによるご提供となります。
※1Gbpsをご選択された場合は、室内情報機器設置スペースに1Gbpsに対応したルーター・HUBを設置する必要があります(有償)。
eo光ネット(マンションタイプ)なら

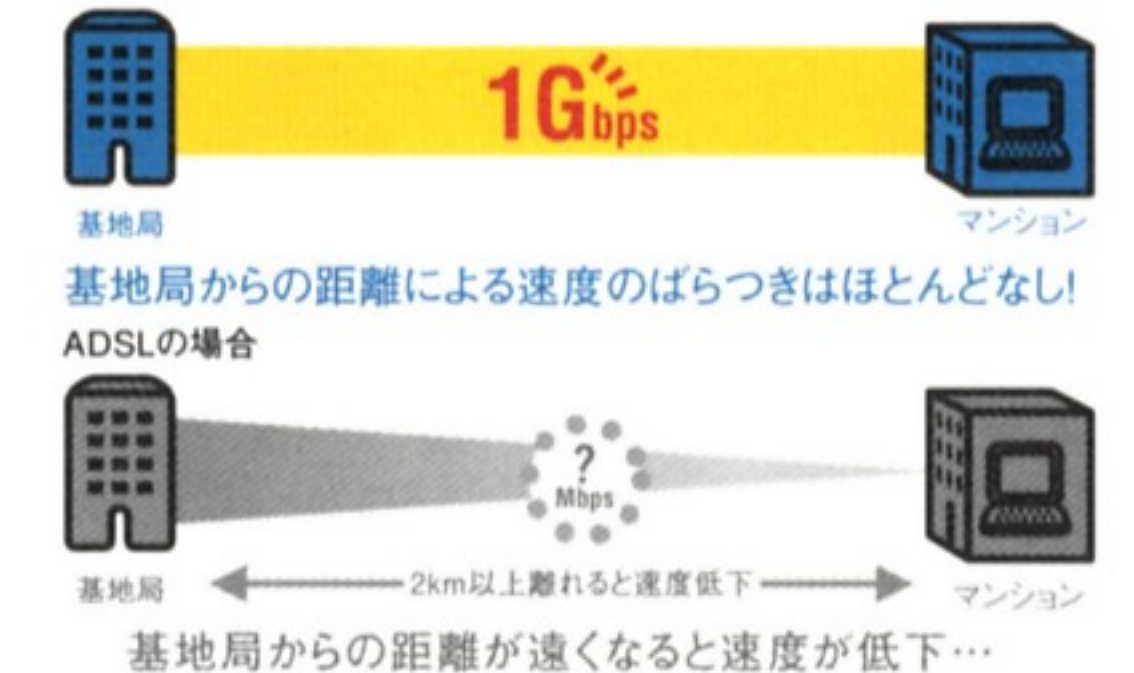

経済的なIP電話対応

eo光電話

eo光電話は、光ファイバーを使用するので、NTT加入権、契約は不要です。しかも、加入者同士なら通話が無料です。現在ご利用中の電話番号はそのまま、緊急電話やフリーダイヤルも通話可能。いままでの電話と変わりなくお使いいただけます。

※一部制限事項がございますので、詳しくは係員にお問い合わせください。

マルチメディアを楽しむ 多彩なメニューもご用意。

- 1住戸あたり最大5台まで同時接続が可能です。複数台接続する場合は、別途ブロードバンドルーターが必要です。
- 1住戸あたり最大5個のメールアドレスがご利用になれます。
- 1住戸あたり最大50MBまでホームページを作成いただけます。

24時間ゴミ出しOK、ロータリードラムを設置。

2階投入口から可燃ゴミを投入できるゴミドラムを1階に設置しました。曜日を気にすることなく24時間いつでもゴミを出すことができますから(資源ゴミ・大型不燃物等は除く)、住戸内にゴミを溜めることなく、清潔に快適にお住まいいただけます。

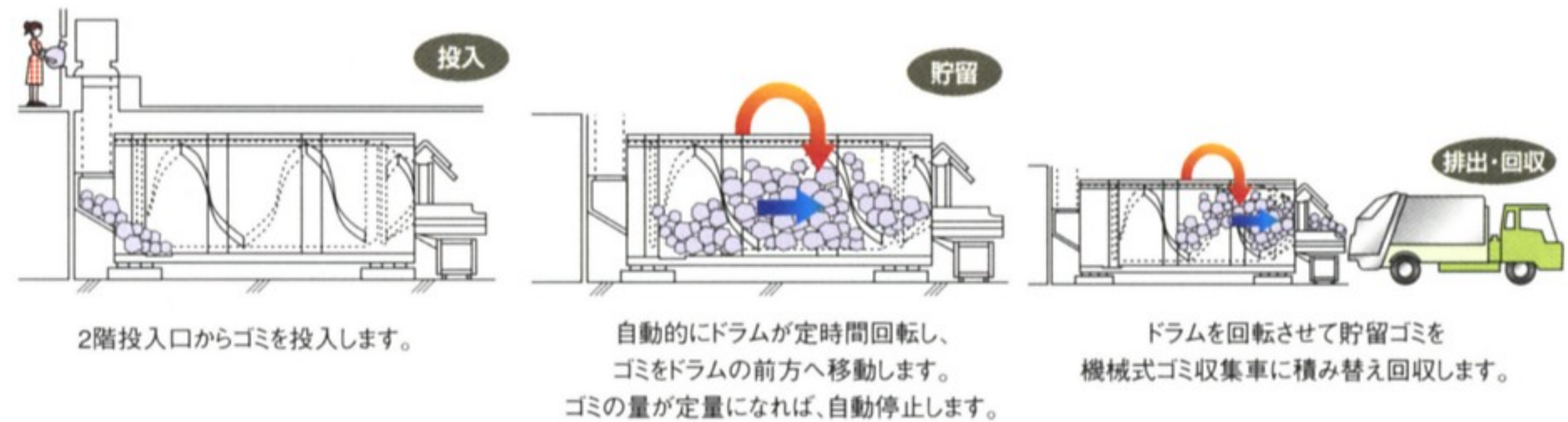

ホテルライクなコンシェルジュサービスが、住まう人をもてなします。

エントランスサロンに設けたコンシェルジュカウンターでは、都心をアクティブに生きる方たちの日々を、より快適に優雅にサポートします。

■ ケータリング・出張シェフサービス

RIHGA ROYAL HOTELS

リーガロイヤルホテルのケータリングサービスや出張シェフのお取次をさせていただきます。ご自宅やスカイサロンでのパーティの際にご利用ください。

■ ハウスクリーニングサービス

住居のお掃除、お手入れをするハウスクリーニングパックを手配させていただきます。提携会社へのお取次ですから料金もリーズナブルです。

■ 在宅介護サービス

知識と経験が豊富なケアマネージャーをご紹介します。皆さまのケアプラン作成とフォローにあたります。

■ レンタカーデリバリーサービス

レンタカーデリバリーサービスでは、ご希望のレンタカーをマンションまでお持ちし、ご返却もご希望に合わせて引き取りに伺います。ご入居者だけの優待価格でご利用いただけます。

■ ベビーシッターご紹介サービス

お仕事などで忙しいミセスに代わり、お子様を大切にお預かりするベビーシッターをご紹介します。

■ 引越しサービス

お引越しの手配はコンシェルジュに一声かけるだけ。提携引越し会社をリーズナブルな料金でご利用いただけます。

■ レンタルサービス

スポーツ用品やガーデニング用品など必要なときだけほしいものをレンタルでご利用いただけます。

■ リフォームサービス

リフォームのご用命はもちろんインテリア商品の特別価格販売など近鉄のグループ力を活かしてサービスいたします。

■ コミュニティ施設ご利用の受付

23階のスカイサロン等のご利用の予約受付・手配をいたします。

■ タクシー配車サービス

タクシーをご利用の際は、コンシェルジュカウンターにお申し付けください。提携しているタクシー会社から配車のお取次をいたします。



コンシェルジュカウンターイメージ

都心の暮らしを見守る先進のセキュリティ。

[エントランス]・[エレベーター]・[玄関]・[近鉄セーフティ24-S]で守る四重のセキュリティ。

「レジデンス梅田ローレルタワー」では、暮らしを幾重にも取り巻くセキュリティバリアを実現。

エントランス、エレベーター、住戸玄関、近鉄セーフティ24-Sの四重の防犯システムで安全・安心をサポートします。



24時間有人管理による安全監視。

24時間体制で管理員がマンション内の防災センターにて交替勤務。機械監視はもちろん、人の目による監視で安心のセキュリティシステムをサポートします。

共用部分の要所に防犯カメラを設置。

エレベーター内をはじめ、エントランスホール、駐車場や駐輪場など、共用部分の要所に防犯カメラを設置。コモンズオフィス(防災センター)でモニター監視します。

24時間暮らしを支える総合セキュリティシステム「近鉄セーフティ24-S」を導入。

快適な暮らしには、安心と安全をしっかりと支えるセキュリティシステムは欠かせません。「レジデンス梅田ローレルタワー」では、24時間フルタイムで稼動する「近鉄セーフティ24-S」によるセキュリティシステムを採用しました。セキュリティシステムの対応は、近鉄グループの近鉄住宅管理(株)が行います。

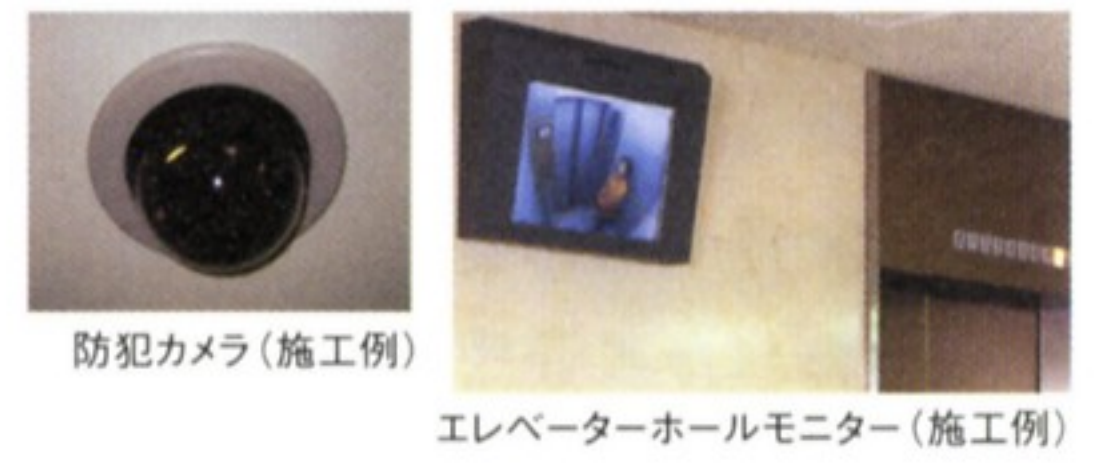
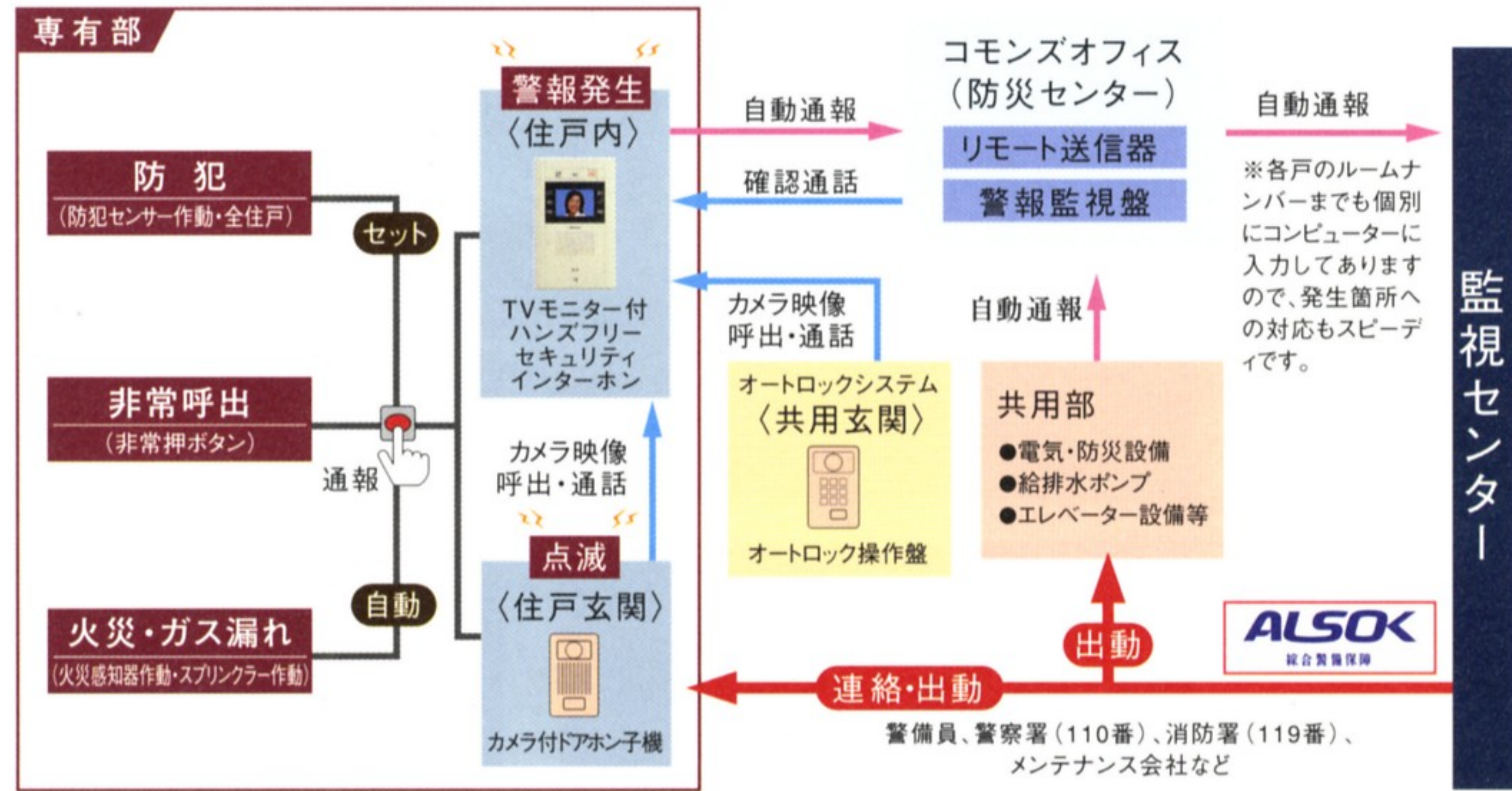

大阪府防犯モデルマンション登録(予定)

「防犯モデルマンション登録制度」(大阪府)は、大阪府警の外郭団体(社)大阪府防犯協会連合会の実施によるもので、犯罪に遭いにくい構造や設備など必須事項をクリアしたマンションを登録。防犯基準が高いマンションの証明と言えます。



万一の際に備えた防災対策。

10階以上の住戸には、火災を感知して放水し、自動消火するスプリンクラーを設置。さらに屋上には、緊急用のヘリコプターが救出活動を行うための緊急着陸場を設置しています。

カメラ付ドアホン
玄関ドアにも、カメラ付きのドアホンを設置。共用エントランスで確認した来訪者を再度、住戸玄関前の様子を映すカラー映像で確認することができます。

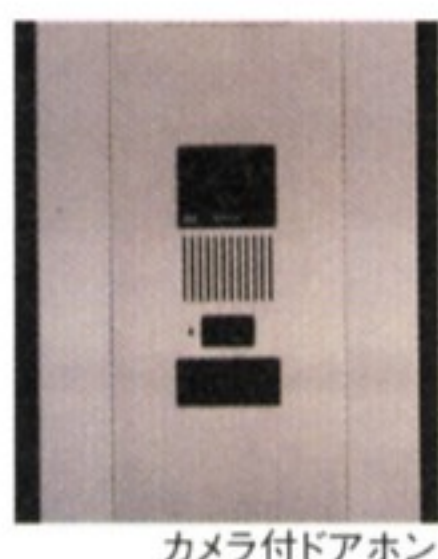

サムターン回し防止機能
室内から施錠する時のつまみ(サムターン)は、外部から無理に回そうとしたり、工具などで不自然な力がかかった場合、回らないよう工夫された防犯サムターンを採用しています。



ダブルロック・ディンプルキー
プッシュプルハンドルの上に鍵を設けたダブルロックを標準装備。キーシリンダーは、微少な誤作動にも反応するアンチピッキングピンを採用。2,935億通りのキーパターンが可能で、ドリル破壊行為に対応しています。また、不正複製が極めて困難なディンプルキーを採用しています。

携帯電話で、わが家を
「見張る」「見守る」「コントロール」する、
安心・便利なエミット・マンションシステム。

外出先から携帯電話やパソコンで住戸内のセキュリティ情報や来客情報などを確認したり、遠隔操作ができます。住戸の各種セキュリティを確認・操作できる「パーソナルセキュリティ」、来客確認ができる「生活便利サービス」等の多彩なサービスをご利用いただけます。

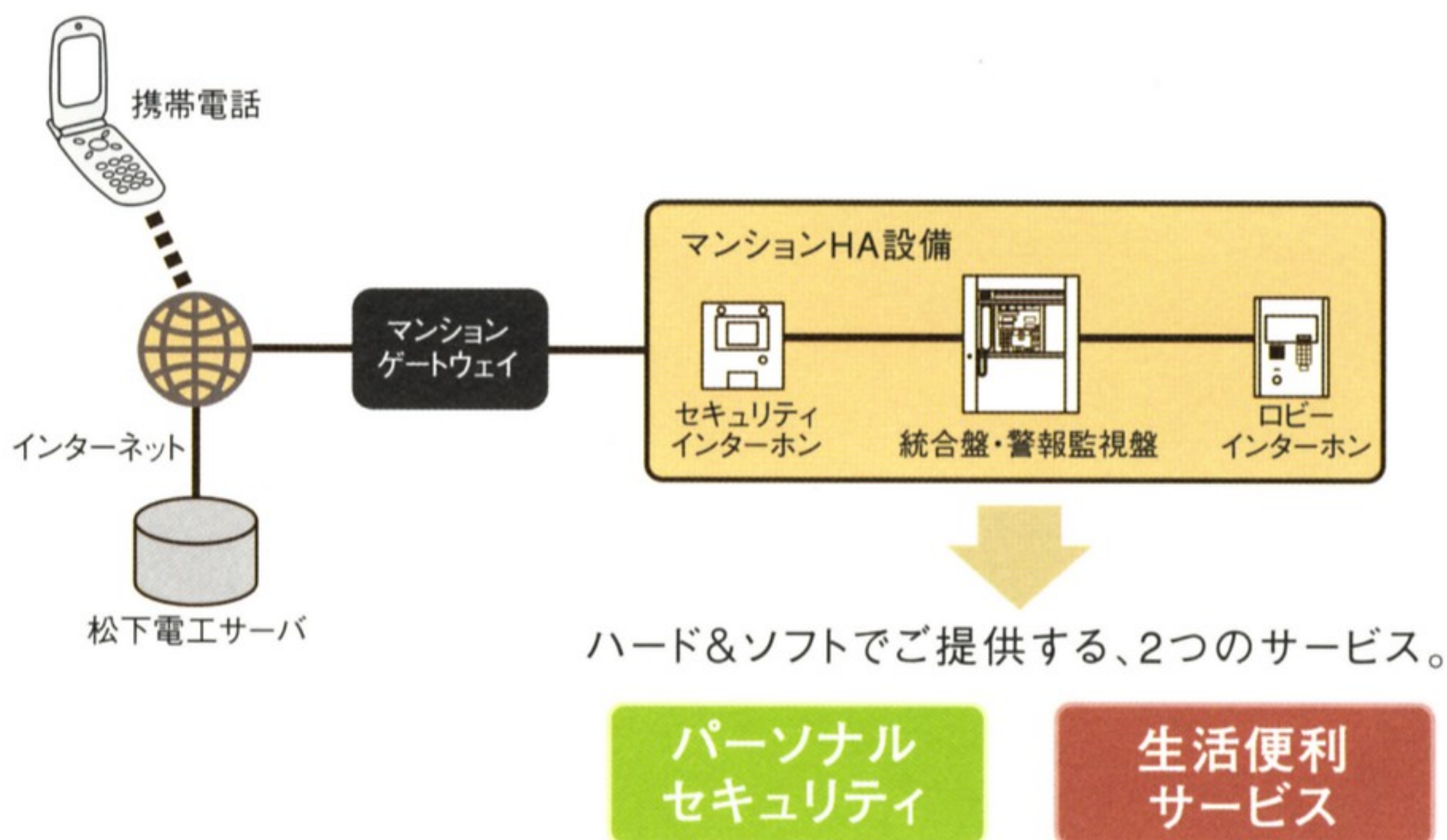

「留守にすると家が心配!」

パーソナルセキュリティ

留守宅が心配! そんな思いにきめ細かく応えます。

「留守中お客様があったのに、ずっと知らないまま...」

生活便利サービス

外出先から、来客確認が可能です。

EMIT
MICRO HOMEPAGE

警報メール通知

留守宅のトラブル発生を、外出先にメールでお知らせ。



携帯電話による防犯警戒セット/リセット

防犯警戒のセット/リセットを、外出先からコントロール。

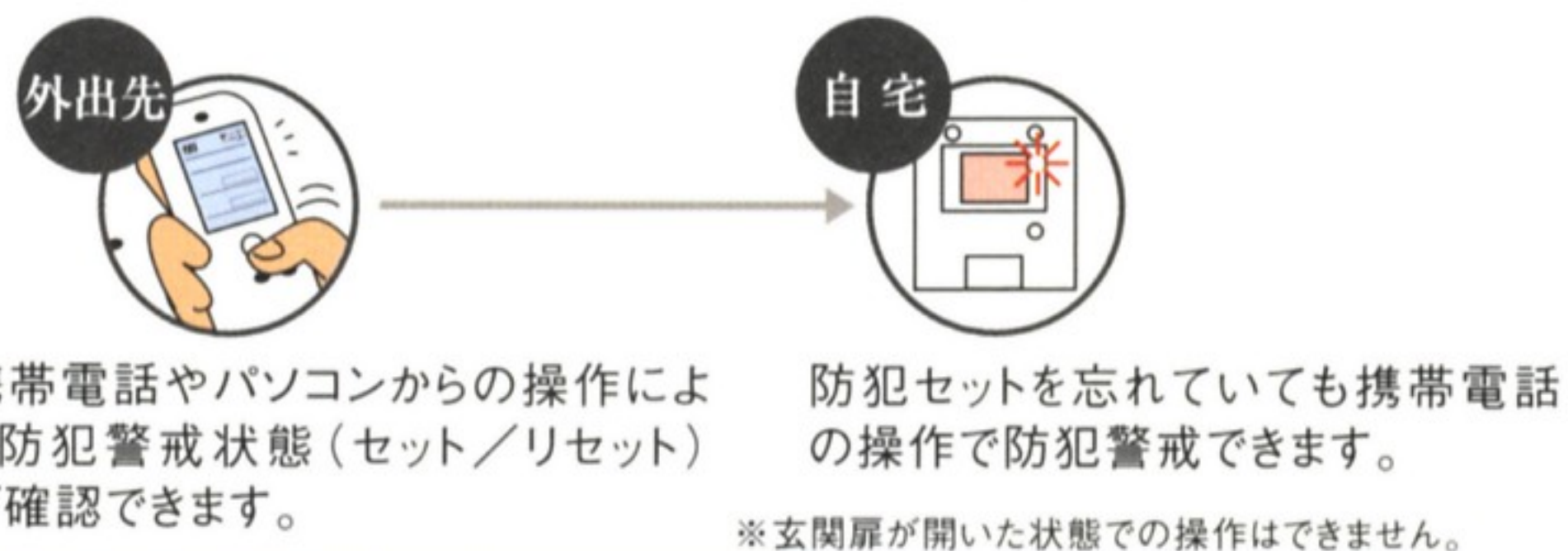

戸締まり確認

出かけた後で気になる戸締まり。玄関ドアの戸締まりを外出先から確認。セキュリティインターホンで防犯セットすると、一定時間経過後に施開錠状態をメールで通知。

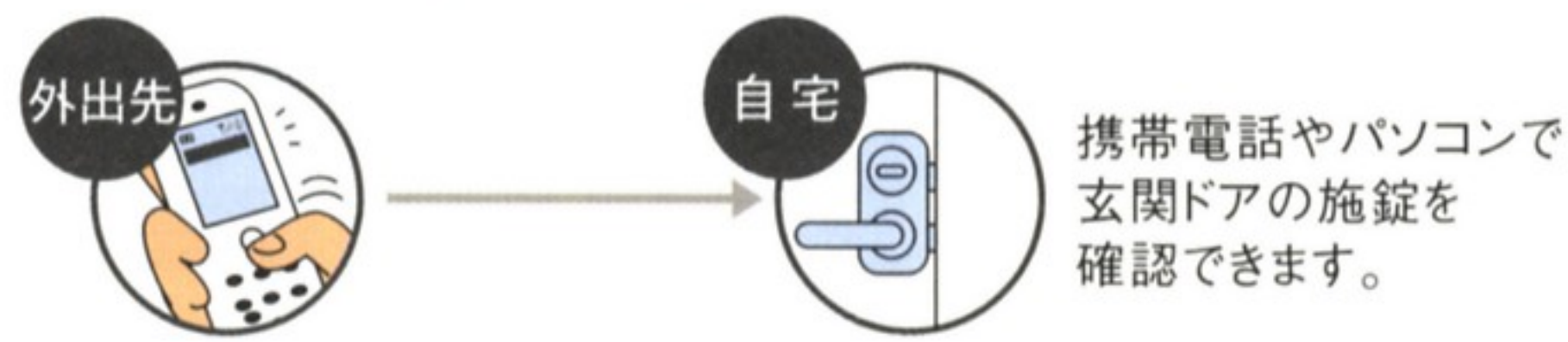

来客録画・メール通知

外出中の来客をメールで通知。お客様の顔も確認できます。



宅配ボックス着荷通知

宅配ボックスに荷物が届くと、メールで着荷をお知らせ。

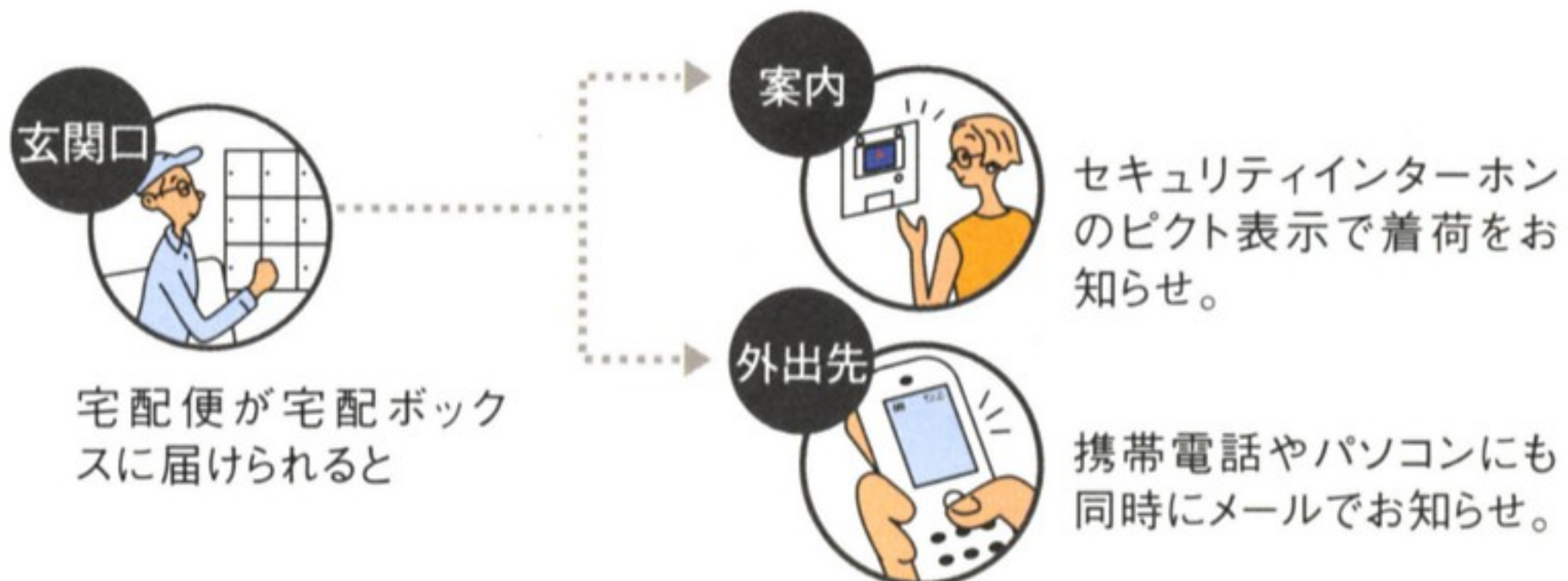

※携帯電話やパソコンで玄関ドアの施錠操作をすることはできません。
※本システムは、犯罪や災害等を防止するものではありませんので、万一被害を受けた場合の損害は負えません。また、インターネット回線やLAN回線の不通、携帯電話の通信不良等による場合にも損害は負えません。
※携帯電話やパソコン等をご利用者様でご準備ください。また、本サービスをご利用可能な端末は、個人情報の漏洩を防ぐためSSL対応のものに限定させていただきます。

ふた付きドアスコープ
ドアスコープは回しにくく、外部から取り外しにくい形状に加え、裏ぶたを設けて、在室確認ができないように工夫しています。



鎌付きデッドボルト
ロック部分には、バールなどでこじ開けられないよう鎌付デッドボルトを採用しています。



防犯センサー(玄関ドア)
玄関ドアには、開閉を感知する防犯センサーを設置。外出時や就寝時など警戒中にセンサーが作動すると監視センターに自動通報。迅速に対応します。

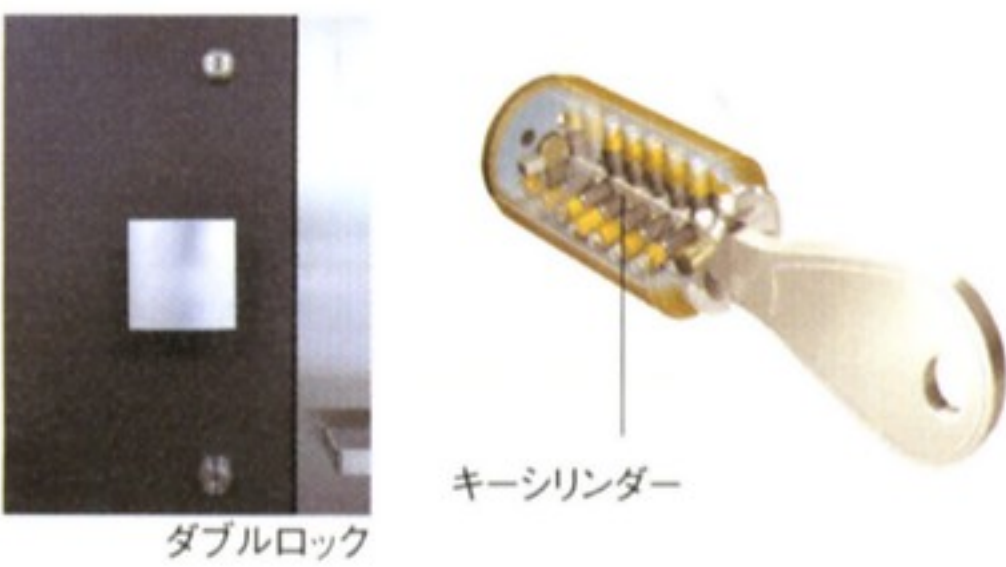

鹿島建設の確かな技術で築く超高層タワー。

入念な地盤調査により、 堅固な地盤で超高層タワーを支持。

入念な地盤調査に基づき、地盤は地下約23m付近で、建物の支持地盤(N値50以上※)となる砂礫層を確認。地下約28m以深の強固な支持層まで、36本の基礎杭を打ち込み、超高層タワーをしっかりと支えています。杭は評定工法である杭先端部の直径を大きくした(最大約3.7m)場所打ちコンクリート杭(拡底アースドリル工法)を採用。また地下1階の柱間に耐力壁を設け、地下全体で剛強な基礎を形成。強い地震にも対応できる構造を実現しています。

※試験用の鋼管パイプを地中30cmまで打ち込み、重さ63.5kgのハンマーを75cmの高さから自由落下させ、何回たたいたかという値。N値50の場合、50回たたいてはじめて30cm打ち込めるという地盤の堅さを表し、超高層の建築物でもしっかり支えることができるといえます。



場所打ちコンクリート杭イメージ

高強度材料を採用した HiRC柱で耐震性を向上。

HiRC柱には、主筋に最大直径41mmの太径かつ高強度鉄筋を用いており、せん断補強筋には高強度の帯筋と中子筋を使用しています。そのため、大地震時に作用する繰り返しの荷重に対して耐力の低下が少なく、粘り強い骨組を構成して建物の耐震性を高めます。また、大きな軸力が生じる柱には、中央に芯筋を配し、耐震性の向上を図っています。

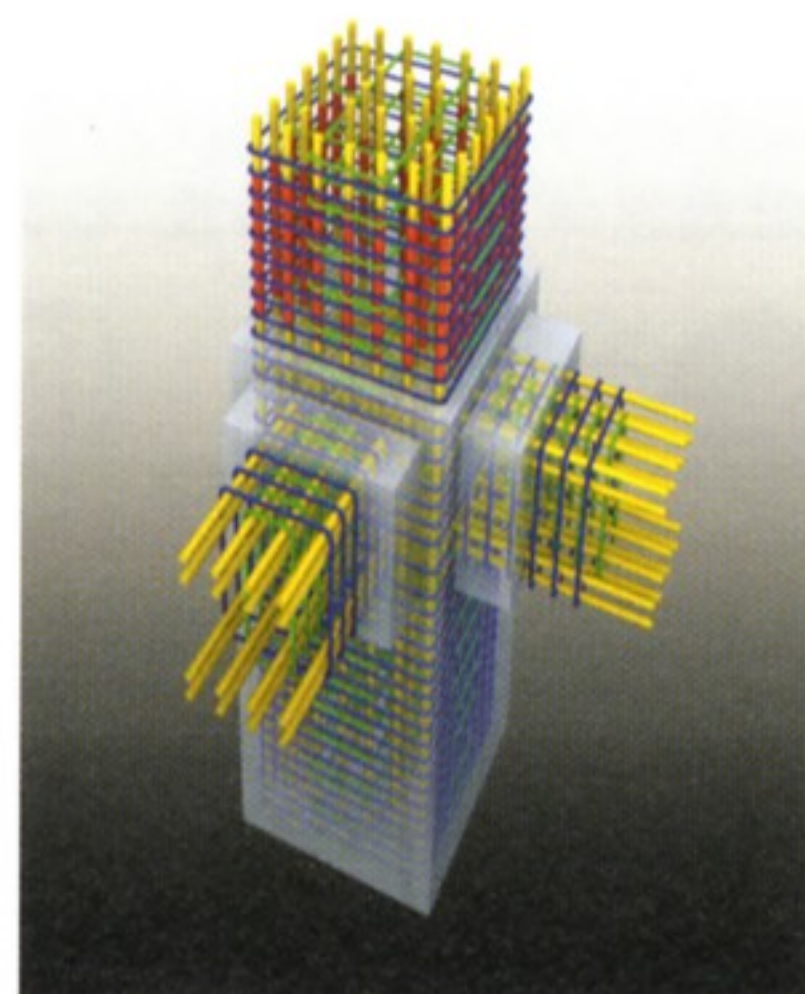

配筋イメージ

最大60N/mm²の圧縮強度を誇る 高強度コンクリートを採用。

主架構のほとんどが、国土交通大臣認定仕様の設計基準強度36N/mm²を超えるコンクリートを用いています。巨大な建物の自重と地震の揺れに耐えるよう、最大で60N/mm²(約600kg/cm²)の荷重に耐える高強度コンクリートを採用しています。

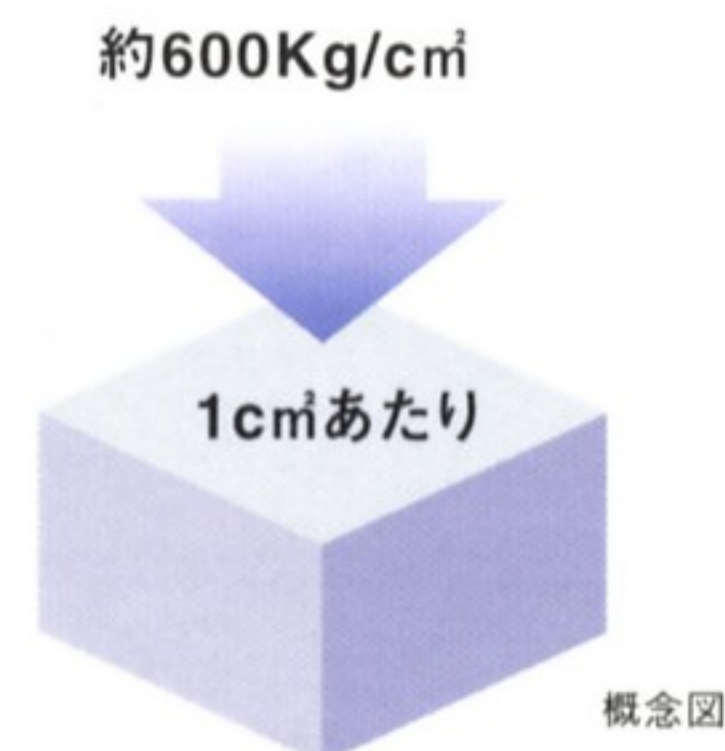

概念図

コンクリートの耐久性を末永く保つ、 水セメント比50%以下。

コンクリート打設の際にセメントに多くの水を加えてしまうと、乾燥した時の収縮が大きくなります。そのためひび割れが起きやすくなり、そこから浸入する雨などの水分により鉄筋が酸化し、構造の耐久性を大きく損なうことになります。高強度コンクリートでは、コンクリート打設の際にセメントに加える水の量が50%以下となり、耐久性にも優れています。

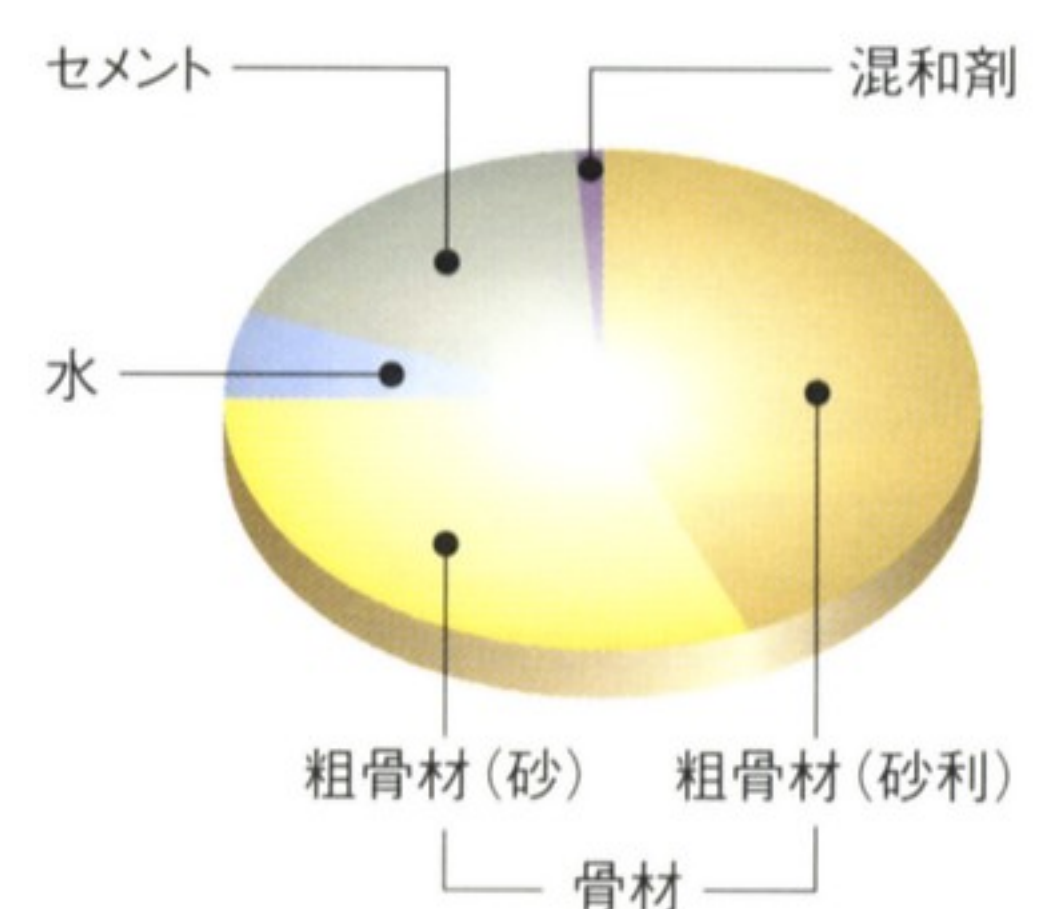

コンクリート構成例(重量比)

徹底した品質管理と 精度の向上を図るプレキャスト工法を採用。

3階以上のフロアは、精密な専用機器のある工場生産した部材と、現場での打設工法の組み合わせによる鉄筋コンクリート積層工法を採用。この工法により、部材の断面や配筋の方法を統一することで施工管理が徹底でき、精度も向上します。

国土交通大臣の認定を取得した 信頼性の高い構造設計。

構造設計は、(財)日本建築センターの審査による超高層建築物構造評価を受け、国土交通大臣により安全性に関わる認定を受けています。また、超高層建築に多くの実績と信頼性の高い技術を誇る鹿島建設が構造設計・施工を担当しています。



国土交通大臣の認定書の写し

安心の住まいづくりが評価されました。

国土交通大臣指定の第三者評価機関による「住宅性能表示制度」に基づき、マンションの性能を客観的かつ、具体的な等級や数値で評価する「設計住宅性能評価書」を取得。さらに、「建設住宅性能評価書」を完成時に取得する予定です。

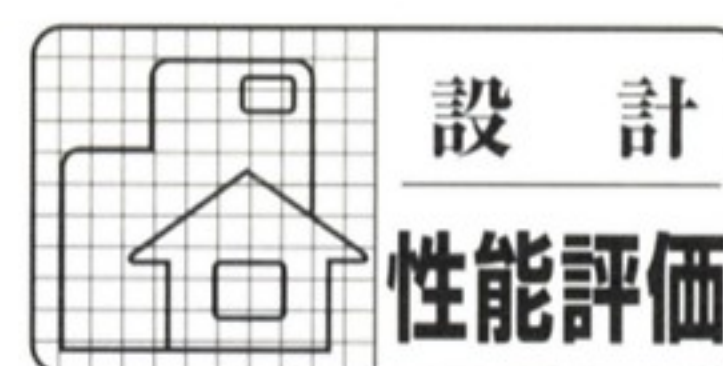

[取得済]

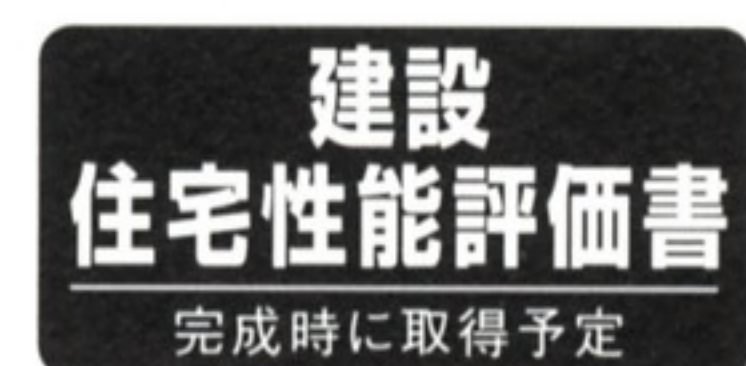

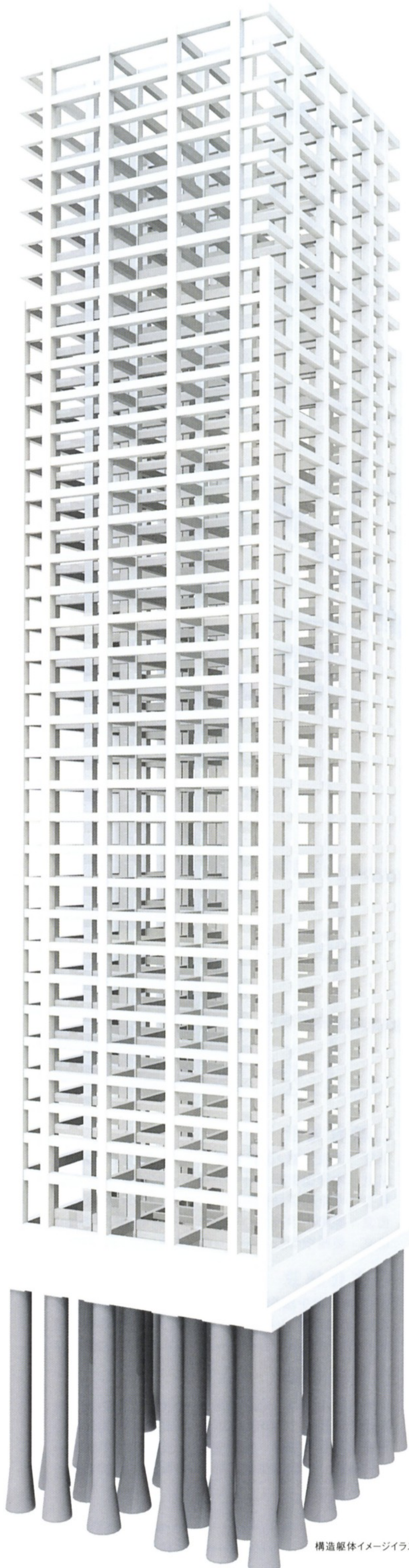

構造躯体イメージイラスト

スケルトン・インフィルだから実現した自在空間。

耐久性のある躯体部分（スケルトン）と、時代や環境の変化とともに更新できる内装・設備部分（インフィル）に分けて構成するスケルトン・インフィルを採用しています。また、床にはFR板合成スラブ工法*を採用することにより、広いスパンで小梁を省略。これにより、より自由な空間設計が可能になるとともに、将来の間取り変更にも容易に対応できる住空間を実現しています。

*FR板合成スラブ工法は、ピアノ線を内蔵したリブ付プレキャスト板（FR板）と現場打ちコンクリートとを一体化して床スラブを構築する工法です。FR板は一般の木製型枠を兼用するもので、地球環境にやさしいエコロジー商品です。

配管を自在に動かせるので、将来のリフォームも容易に。

床とスラブの間に空間を設ける二重床構造により、床下部分に配管スペースを設けていますので、水廻りを含めたりフォームをする場合に、一般的な構造よりも比較的容易に、しかも自由度の高いリフォームが可能です。

メンテナンスを容易にする二重床・二重天井。

設備配管や電気配線等はコンクリートに打ち込まず、床下や天井裏を通した二重床・二重天井を採用。広い配管スペースを確保でき、メンテナンス性を高めました。

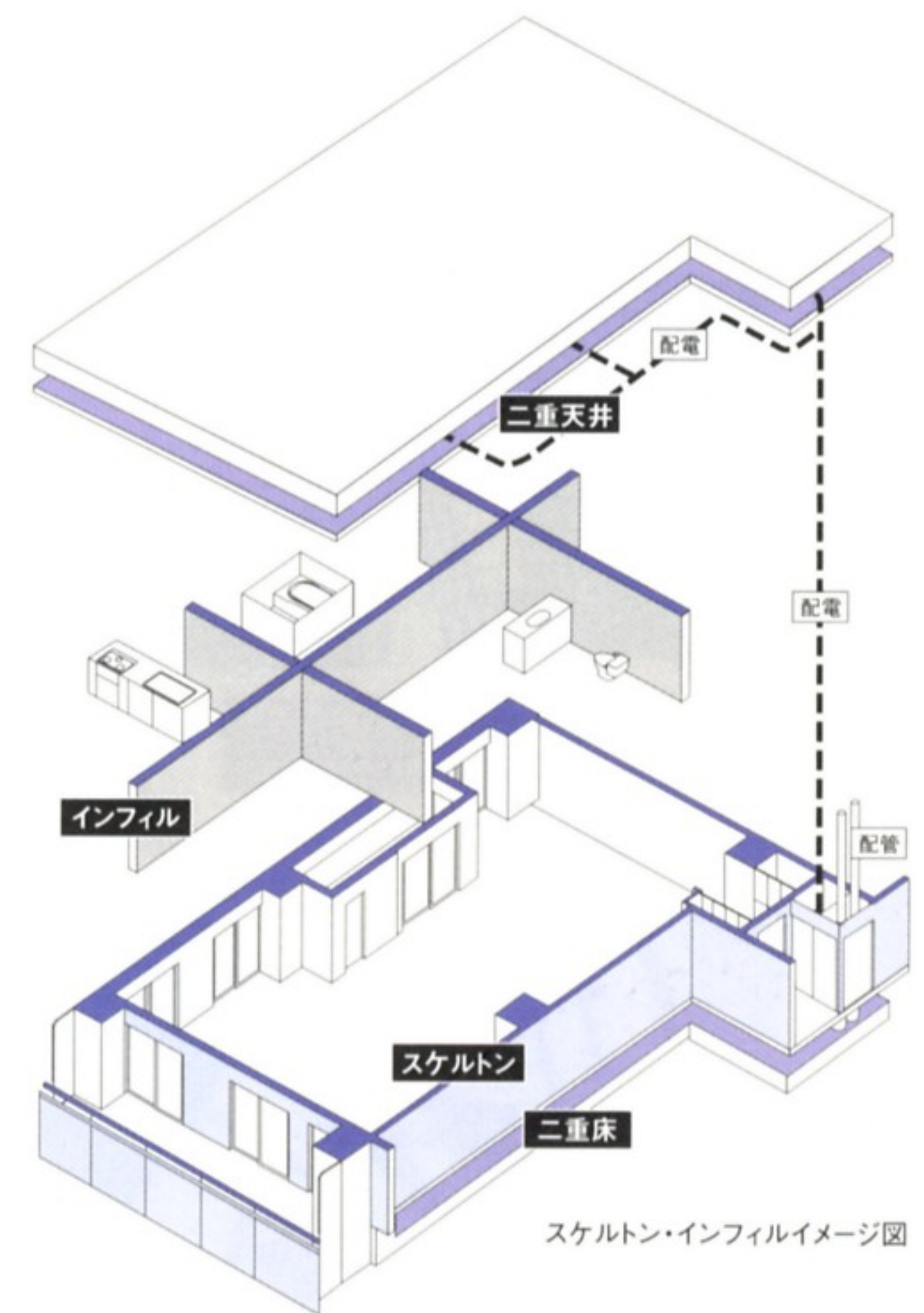

スケルトン・インフィルイメージ図

下階への生活音の伝わりを緩和する床構造。

二重床構造により、コンクリートスラブとフローリング床材との間に設けられた空間にクッションゴム付の防音脚を設置。厚さ約250mm～約350mmを確保したコンクリートスラブとフローリングにより、LL-45等級（材料試験値）の遮音性を備えています。これらの床構造により、下階への生活音の伝わりを緩和します。

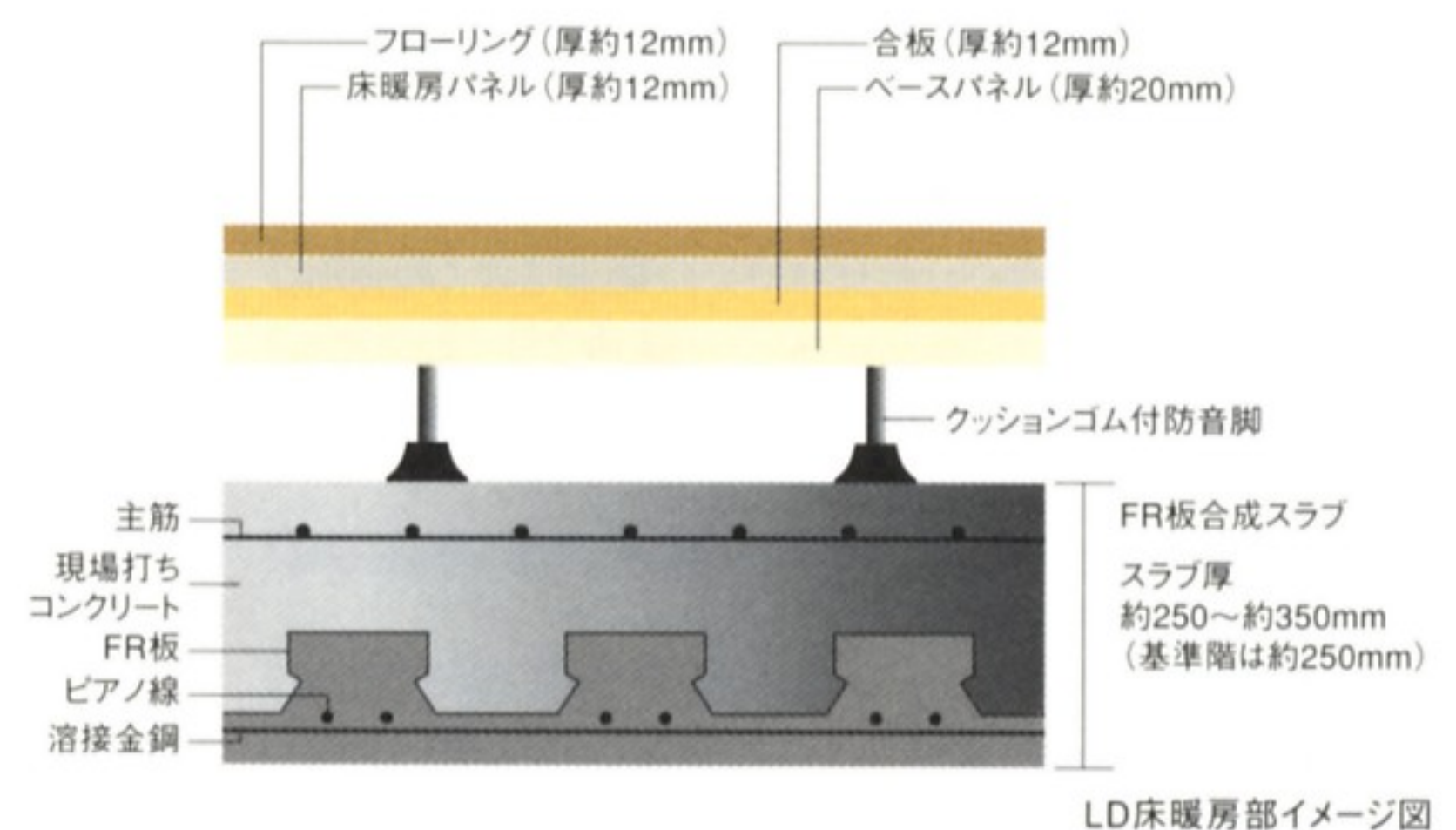

LD床暖房部イメージ図

耐久性に優れた外壁・戸境壁。

バルコニー側外壁は断熱性・耐火性にも優れたALC壁約100mm厚（屋内廊下側のALC壁は約75mm厚）とし、また戸境壁は乾式耐火間仕切り約150mm厚を採用しています。

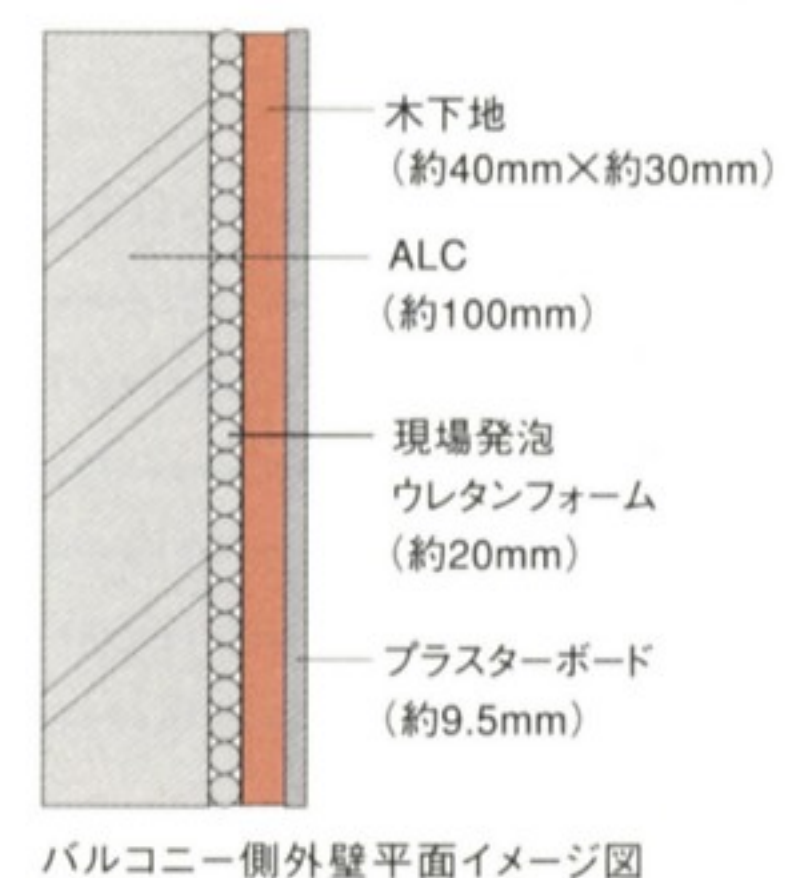

バルコニー側外壁平面イメージ図

*構造躯体イメージイラストは図面に基づいて描いたもので、一部実際と異なります。あらかじめご了承ください。

やすらぎの都心、という名のアドレス。



豊崎東公園



豊崎西公園



豊崎南公園



サボイ中津店



ライフ本店



豊崎小学校



豊崎中学校

○買物施設

- サボイ 中津店 ……徒歩2分(約90m)
- 食鮮宝庫ほんみね ……徒歩7分(約500m)
- ライフ 本店 ……徒歩9分(約720m)
- 成城石井 梅田店/阪急三番街店 ……徒歩11分(約810m)
- いかりスーパーマーケット JR大阪店 ……徒歩16分(約1260m)
- 阪急百貨店 うめだ本店 ……徒歩15分(約1160m)
- 阪神百貨店 ……徒歩17分(約1340m)
- 大丸 梅田店/アクティ大阪 ……徒歩18分(約1430m)

○医療施設

- 済生会中津病院 ……徒歩10分(約800m)
- 大阪北通信病院 ……徒歩16分(約1210m)
- ヤマダ医院 ……徒歩2分(約160m)
- 杉立クリニック ……徒歩4分(約320m)
- 橋岡診療所 ……徒歩5分(約350m)
- 北野病院 ……徒歩16分(約1240m)
- 大阪中央病院 ……徒歩22分(約1780m)

○ショッピング・エンタテインメント施設

- 梅田ロフト/テアトル梅田 ……徒歩7分(約500m)
- ちやまちアプローズ 梅田芸術劇場/シアタードラマシティ ……徒歩7分(約510m)
- EST ……徒歩10分(約730m)
- NU chayamachi ……徒歩10分(約740m)
- HEP FIVE ……徒歩11分(約860m)
- 阪急三番街/阪急17番街 ……徒歩12分(約920m)
- HEP NAVIO ……徒歩13分(約1020m)
- ヨドバシカメラ マルチメディア梅田 ……徒歩15分(約1150m)
- ギャレ大阪 ……徒歩19分(約1450m)

○公共施設

- 大阪豊崎郵便局 ……徒歩2分(約120m)
- 大阪市消防局 北消防署 浮田出張所 ……徒歩6分(約450m)
- 大淀警察署 ……徒歩7分(約540m)
- 北区役所 ……徒歩20分(約1540m)

○教育施設

- 私立 大阪主婦ノ会保育園 ……徒歩4分(約280m)
- 私立 中津保育園 ……徒歩5分(約330m)
- 私立 中津相愛幼稚園 ……徒歩9分(約650m)
- 市立 豊崎小学校 ……徒歩1分(約50m)
- 市立 豊崎中学校 ……徒歩14分(約1070m)

○文化施設

- 市立 梅田東生涯学習ルーム ……徒歩11分(約820m)
- 市立 北図書館 ……徒歩11分(約840m)
- キッズプラザ大阪 ……徒歩21分(約1610m)

○金融機関

- 大阪市信用金庫 中津支店 ……徒歩3分(約240m)
- 近畿大阪銀行 中津出張所 ……徒歩4分(約270m)
- 摂津水都信用金庫 梅田支店 ……徒歩5分(約390m)
- 池田銀行 大阪梅田営業部 ……徒歩6分(約450m)

○公園

- 豊崎東公園 ……徒歩1分(約50m)
- 豊崎西公園 ……徒歩2分(約140m)
- 豊崎南公園 ……徒歩4分(約260m)

UMEDA
WINGstyle 

www.umeda35.com

お問い合わせは「レジデンス梅田ローレルタワー」マンションプラザ

 0120-200-253

〒531-0075 大阪市北区大淀南1丁目12 営業時間/AM10:00~PM6:00(水曜日、第2・3木曜日定休)

 近鉄不動産

 HASEKO

長谷工 コーポレーション

阪急阪神東宝グループ

 OS株式会社