

BRANZ  
TOWER  
WELLITH

ブランズタワー・ウェリス  
心齋橋SOUTH



# 心齋橋を変える 超高層タワープロジェクト いよいよ第二章へ。

都市居住の真価を拓くこと。

そんな志を胸に、心齋橋という街の「住」を進化させる

超高層タワーマンションプロジェクト。

新たな象徴が空高く映え、

ツインの煌めきを仰ぎ見る時、

東急不動産とNTT都市開発が目指す理想は

クライマックスを迎える。

Shinsaibashi  
NEXT GATE

※掲載の完成予想図は設計図書を基に描き起こしたもので実際とは異なります。また、施工の都合または官公庁の指導改良等により、外観、外構、仕上、形状等に変更が生じる場合があります。植栽は計画段階のものであり、変更になる場合があります。また、特定の季節、時期、または天候時を想定して描かれたものではありません。葉や花の色合い、枝ぶりや樹形は想定であり、竣工時は完成予想図程度には成長していない場合があります。予めご了承ください。

外観完成予想図



# 世界の 心齋橋に 住む

world-class city  
“shinsaibashi”,  
open the next gate.

明治・大正期から「東の銀座・西の心齋橋」と並び称され、  
今でも世界の一流ブランドが集う心齋橋。  
この街は、どこにも真似できない固有のスタイルを築きながら、  
あらゆる憧憬を募る先鋭都市でありつづけてきた。  
平凡とは無縁な、非日常のときめきに溢れた都心。  
「住む」という言葉は、この街の対極にあったのかもしれない。  
その概念を変えるタワープロジェクトは、いよいよ新章へ。  
世界の心齋橋に今、永住を目指した特別な領域が開かれる。  
次々と進化を遂げるOSAKAのタワーライフに、ひとつの到達点を。

心齋橋・超高層タワープロジェクト第二章  
「ブランドタワー・ウェリス心齋橋SOUTH」誕生



外観完成予想図



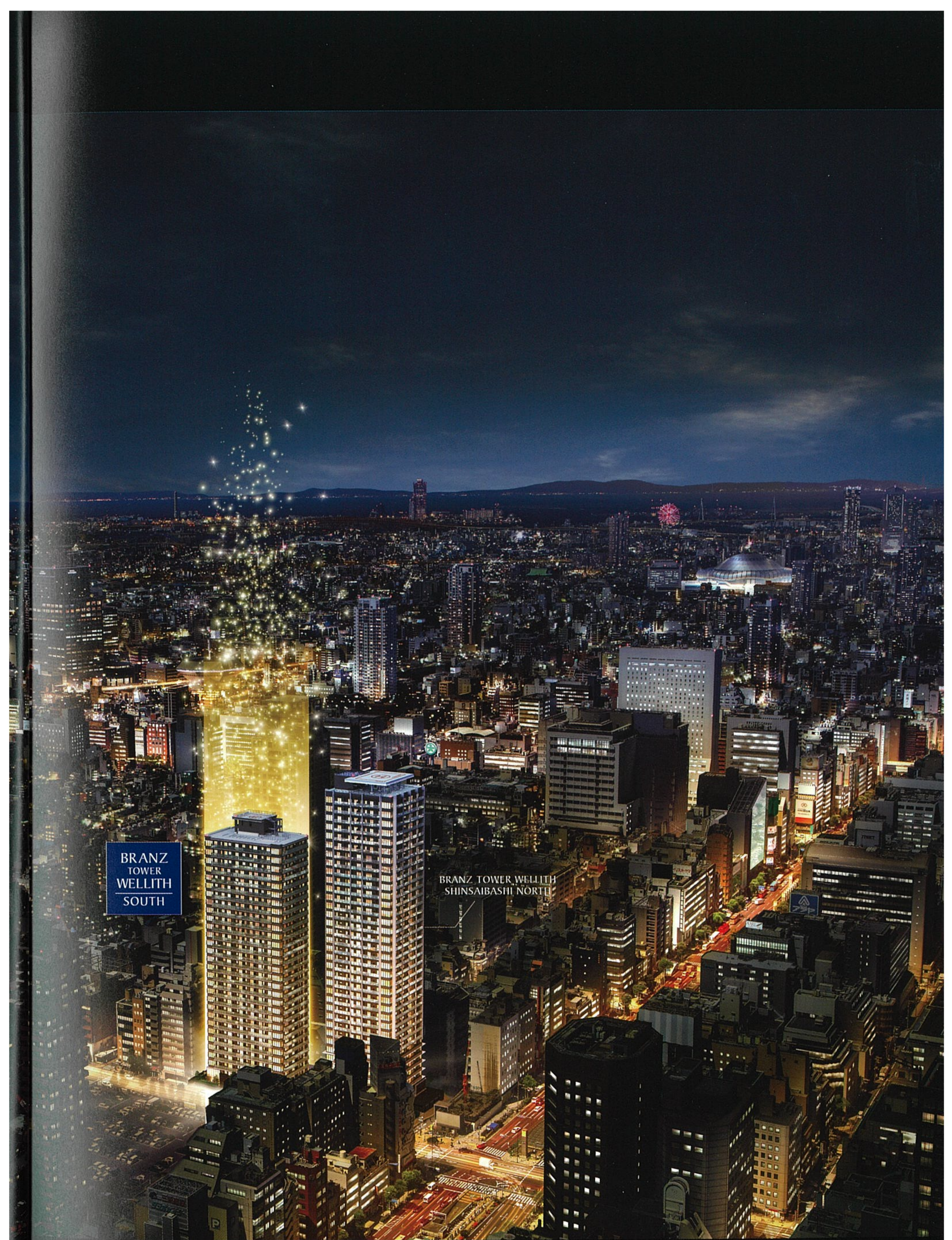

BRANZ  
TOWER  
WELLITH  
SOUTH

BRANZ TOWER WELLITH  
SHINSAIBASHI NORTH

※掲載のビジュアルは2015年7月に現地方面を撮影した空撮写真にCG処理を施したもので、実際とは異なります。  
※掲載の外観完成予想図は設計図書を基に描き起こしたもので実際とは異なります。また、施工上の都合または官公庁の指導改良等により、外観、外構、仕上、形状等に変更が生じる場合があります。予めご了承ください。







# Frontier City

The world's best-known brand shops vie for attention in a glittering sea of culture, art, and fashion whose brilliance and elegance are sure to mesmerize visitors with discerning tastes.

世界を迎え、先鋭をひらく都心。

“the World class”という華麗なる素顔。  
この街は、ラグジュアリーな  
煌めきがよく似合う。

艶やかなイルミネーションが、ドラマティックに街を彩りながら、人を飾る。世界を魅了する一流ブランドショップが、その輝きを競い合うようにひしめきあう。文化、芸術、ファッション。常に刺激的なエッセンスを受け継ぎ、ときめきに満ちたエレガントな都市の薫りに、今日もまた大人たちは心奪われることだろう。24時間を華麗に変えてゆく、心斎橋を庭にすること。あなたの想像のすこし先をゆく、ラグジュアリーな煌めきが待っている。





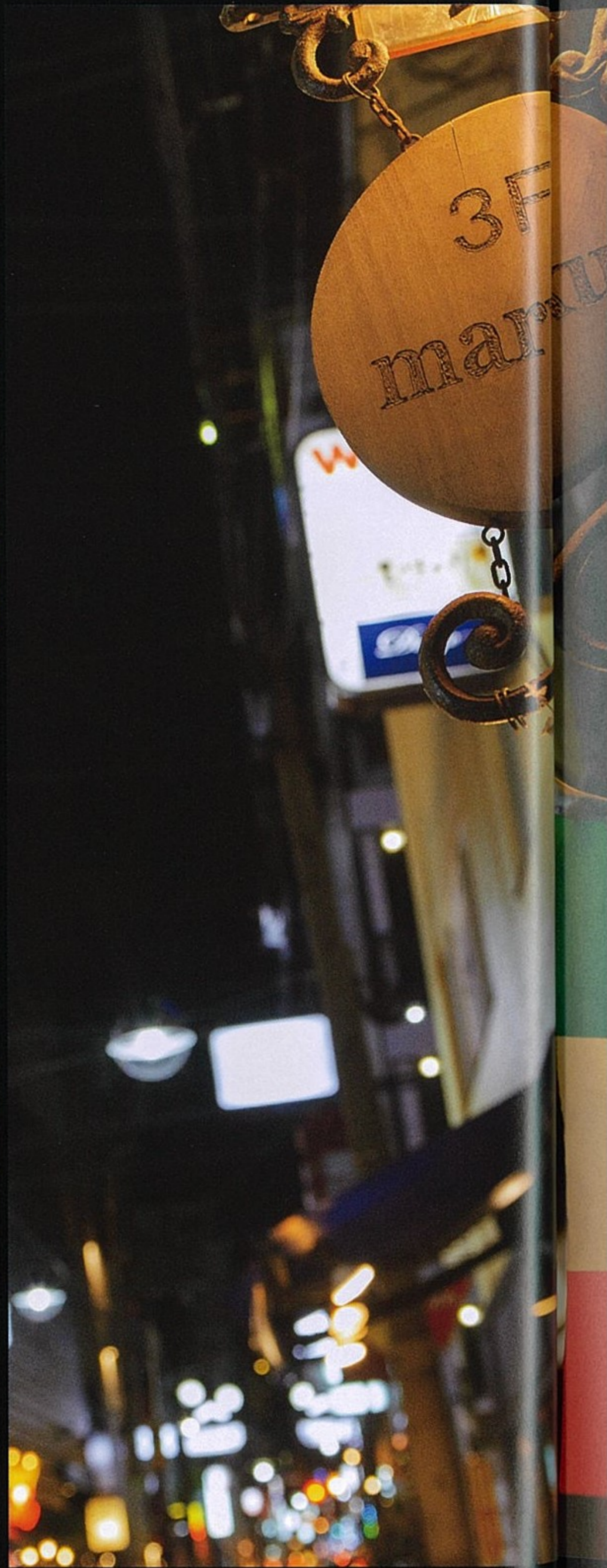



# Emotional Scene

Located east of Shinsabashisuji St. lies the warm ambience of Higashi-shinsabashi and Unagidani. In this place of grownup tastes, charming atmosphere and new sensibility mingle in beautiful harmony.

大人を迎え、魅惑をひらく街。

心齋橋筋から東、落ち着いた鰻谷エリア。  
深奥なときめきと、成熟した憧憬がここにある。

飾り立てることのない、あたたかな情景に包まれた東心齋橋、鰻谷エリア。落ち着きを湛えながら美食でもてなす豊かなプライベートも愉しみのひとつ。どこか懐かしさも覚える趣のある街並みと、新しい感性とが美しいグラデーションを描いて調和するこの“大人の街”は、魅惑的な心地よさに包まれます。

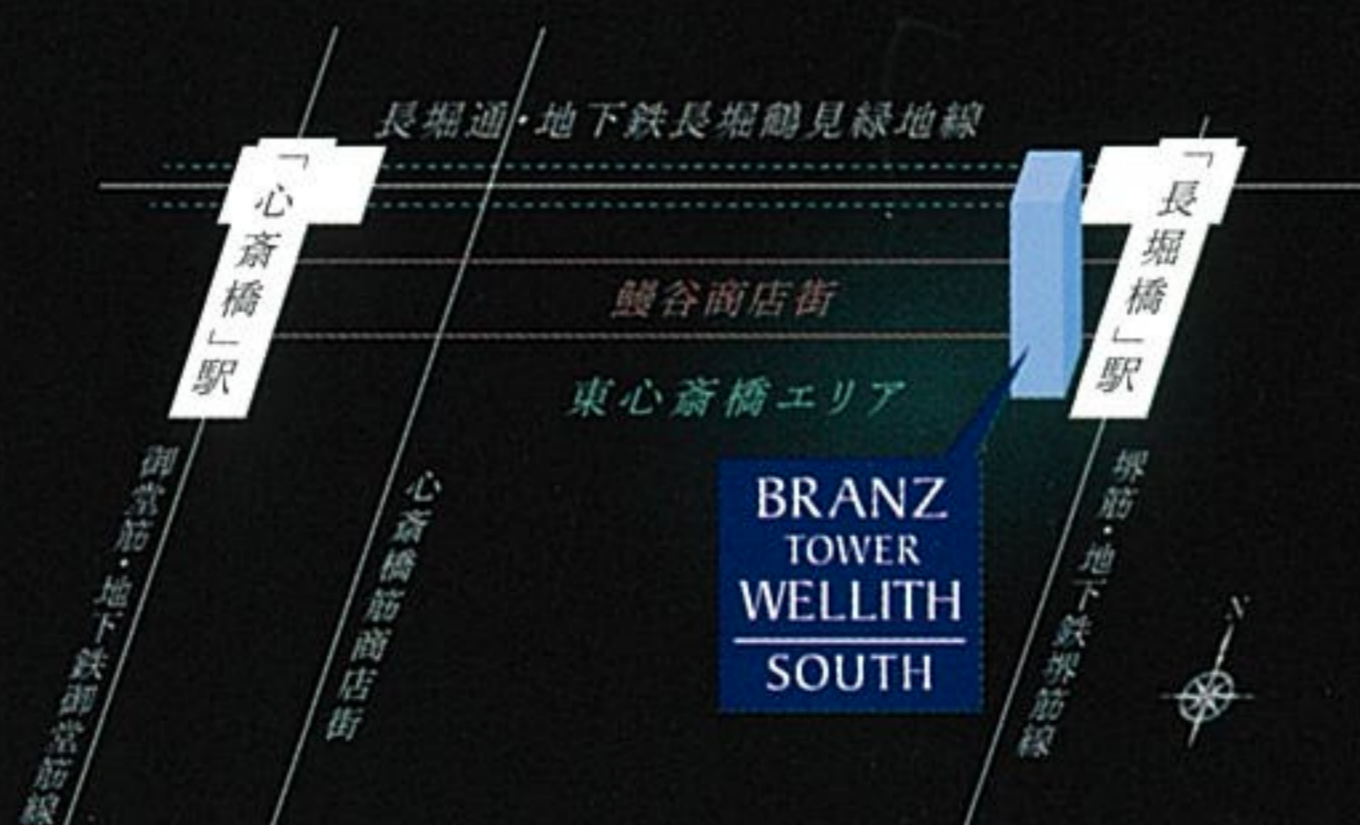







# Graceful Tower

The goal was to create a new, green townscape that beautifully transforms the scenery of Shinsabashi. The refined result has a tranquil, relaxing ambience that makes it a great place to live.

次代を迎え、壮麗をひらくタワー。

光彩を纏い、緑彩に包まれる  
新たなる象徴。

美しいやすらぎが心齋橋に生まれる。

心齋橋エリアのまさに玄関口。そんな顔になる場所だからこそ、「プランズタワー・ウェリス心齋橋SOUTH」が目指したのは、心齋橋の景観を美しく変えてゆく緑彩の新街区創造でした。東心齋橋エリアに漂う落ち着きを受け継ぎながら、常に新しい価値を受け入れ進化を止めない“心齋橋ism”も継承する、次代の心齋橋。住み続けるにふさわしい資質を磨き上げた、ゆとりを纏うやすらぎの風景が誕生します。

外観完成予想図



心齋橋の東、大人の住区。  
ゆとりを纏う、潤い豊かな暮らしへ。

心齋橋の風景を美しく染めてゆく。  
穏やかに緑彩を連ねる、ゆとりのランドスケープ。

心齋橋の都市風景の中に、優美な落ち着きを編むように。ランドプランの基本設計は、街と調和しながら暮らし心地を高めてゆくこと。プレイロットなどのオープンスペースと、セキュリティに守られた建物内のCOMMONスペース。それぞれにゆとりと上質を共存させながら、アーバニストの多様なスタイルにも柔軟に对应してゆく、懐の深い居住区を描きます。

#### Plant Guide

敷地を優しく包む、彩り豊かな植栽プラン



※植栽は参考写真であり、実際とは異なります。





アプローチ完成予想図

## Landscape Design

中野正則 (Nakano Masanori)

風コンサルタント株式会社 環境デザイン研究所

1990年の設立以来、海外を含む幅広いプロジェクトにおいて、上質なランドスケープデザインを実現。商業施設や駅前広場、集合住宅などの環境デザインから、大規模都市開発への参加など幅広い領域で実績多数。



敷地配置図完成予想イラスト

※掲載のイラストは、設計図書を基に作成しております。また、施工上の都合または官公庁の指導改良等により、外構、仕上、形状、植栽等に変更が生じる場合があります。予めご了承ください。

### a プレイロット

個性豊かに植栽し、ゆとりの新街区の象徴となる開放的なスペース。

### c コンシェルジュカウンター

多彩なサービスを提供するコンシェルジュが駐在。

### e 車寄せ (自動車待機スペース)

車の乗降を快適にサポート。荷物の積み降ろしにも便利。

### g 宅配ボックス・メールコーナー

留守中の宅配物を保管。郵便物とともに24時間の受け取りが可能。

### i バイク置場

敷地内に26台分のバイク置場を設置。

### b ラウンジ

ホテルのロビーのような寛ぎを演出する、2層吹抜けの迎賓空間。

### d サブエントランス

心斎橋界隈へのアクセスに便利なサブエントランスを設置。

### f ペット足洗い場

ペットの足洗いが可能。室内に汚れを持ち込まないように配慮。

※ペットの大きさ、種類等には制限があります。

### h エレベーターパーキング

防犯性に優れたエレベーターパーキングを80台分設置。ハイルーフ車:32台分(低床車対応10台、EV充電対応2台含む)、セダン車:32台分、ミドルーフ車:16台分に対応。

### j 自転車置場

敷地内に207台分の自転車置場を設置。



見上げると上質な煌めき。  
心齋橋の空に聳える、超高層ランドマーク。

## Facade

地上30階建て、エリアの新たなランドマークとなる超高層タワー。気品を纏いながら、街の新たな象徴にふさわしい存在感を際立たせてゆくデザインにこだわりました。重厚な印象を刻む外壁タイルは濃淡を交えることで高級感を演出。ガラスバルコニーなど、陽光に煌めく透明感との美しい融合しながら、空へエレガントに佇みます。安定感を生み出す水平のラインと、スレンダーな上昇感を演出するコーナーサッシュ、それらが奏でる美しき陰影を深め、タワーの象徴性をさらに際立たせました。

## Material Design (一例)



エントランスホール/壁・床等



外壁

ラウンジ/床

## Architect・Construction

### 株式会社長谷工コーポレーション

1968(昭和43)年に初めてマンションを手がけて以来、お客様の声を活かし、「お客様がいかに気持ち良く暮らせるマンションを創るか」を目指してまいりました。そして、マンション累計施工実績57万戸を超えることができました。\*2015年8月末現在



実績写真



実績写真

外観完成予想図





※掲載の完成予想図は設計図書を基に描き起こしたもので実際とは異なります。また、施工上の都合または官公庁の指導改良等により、外観、外構、仕上、形状等に変更が生じる場合があります。植栽は計画段階のものであり、変更になる場合があります。また、特定の季節、時期、またはご入居時を想定して描かれたものではありません。葉や花の色合い、枝ぶりや樹形は想定であり、竣工時は完成予想図程度には成長していない場合があります。予めご了承ください。





その奥に広がる静穏が滲みでる、  
フォーマルな門構え。





自然の素材を質感豊かにデザイン。

心齋橋にひとつの情景を綴るエントランス。

ゆったりとしたアプローチの先に、邸宅の品位が薫るメインエントランス。石を基調とした豊かな質感と、モダンな印象を刻むルーバーのしつらえ。そして趣向を凝らしたライティングで心地よい陰影をつくりあげるなど、正門にふさわしいフォーマルな構えにこだわりました。外に開かれたエントランスではなく、あえて隠れ家のような趣を。人をお迎えする温もりを満えながら、オーナーのプライバシーを守る結界性に配慮したエントランス。本当に大切なものは、内に秘める。そんな美学を息づかせ、心齋橋にひとつの情景を綴ります。

※掲載の完成予想図は設計図書を基に描き起こしたもので実際とは異なります。また、施工上の都合または官公庁の指導改良等により、外観、外構、仕上、形状等に変更が生じる場合があります。植栽は計画段階のものであり、変更になる場合があります。また、特定の季節、時期、またはご入居時を想定して描かれたものではありません。葉や花の色合い、枝ぶりや樹形は想定であり、竣工時は完成予想図程度には成長していない場合があります。予めご了承ください。



天井にまで届く

ガラスウォールで光彩に満ちる。

二層吹抜けのラウンジ。

エントランスを抜け、棟内に一步足を踏み入ると静穏な空気に包まれます。天井高約6.5mもの開放感を誇る、二層吹抜けの伸びやかなラウンジ空間。自然光をたっぷりと招くガラスウォールが、緑のやすらぎをクリアに描写しながら、ゆるやかな時間を演出します。ゆったりとしたソファを備えているので、ご歓談はもちろん待ち合わせ場所としてなど、さまざまなライフシーンに対応。ホテルのロビーで寛ぐような深奥なひとときは、心を晴れやかに、そして気分を穏やかにするホスピタリティに溢れています。

Concierge service (17:00-22:00) ※年末年始を除く

コンシェルジュが迎える、  
ホテルのような快適を。

エントランスホールの一角にコンシェルジュが駐在。快適なタワーライフを支えるパートナーとして、きめ細やかなサービスをご用意しています。

サービスの  
一例

- ・ 共用施設利用の受付
- ・ クリーニングの取次
- ・ 宅配便の発送取次
- ・ タクシー手配サービス
- ・ インフォメーションサービス

※サービス内容については変更になる場合があります。  
※コンシェルジュサービスには、利用料が必要になるサービスが含まれます。

## Interior Design

### 株式会社イリア

インテリアに関する企画、プランニング、設計、プロジェクトマネジメントまで多岐に渡る事業を展開。ホテル、マンション、オフィス、レストランなど様々な分野で質の高いインテリア空間を創造。グッドデザイン賞など、国内外で数々の受賞歴を誇る。



金沢東急ホテル



ANAクラウンプラザ岡山



ラウンジ完成予想図





都心の喧騒から離れ、  
ゆるやかに流れる時間を愛でる。

本掲載の完成予想図は設計図書を基に描き起こしたもので実際とは異なります。また、施工上の都合または官公庁の指導改良等により、内観、仕上、形状等に変更が生じる場合があります。植栽は計画段階のものであり、変更になる場合があります。また、特定の季節、時期、またはご入居時を想定して描かれたものではありません。葉や花の色合い、枝ぶりや樹形は想定であり、竣工時は完成予想図程度には成長していない場合があります。予めご了承ください。



スカイラウンジ完成予想図

心齋橋の空へ隠れる、贅沢。  
ホテルのような心地よさを添えて。

宝石のような都市の煌めきを眼下に一望。

優雅なひとときを奏で、美しい静けさで包むスカイラウンジ。

都心を生きるあなたに、静寂を見渡す至福のひとときを。ダイナミックな夜景が窓を飾る「スカイラウンジ」は、タワーオーナーの特権ともいえる贅沢な時間をゆっくりとご堪能いただけます。遮るものが無い、伸びやかな眺望をひらく視線の先には、日本一<sup>※1</sup>の摩天楼「あべのハルカス」も。ご自宅から気軽に利用でき、パーティシーンなどにも対応するその“セカンドリビング”は、ホテルのようなラグジュアリーな雰囲気演出。優雅なプライベートの充足に加えて、欲びをシェアするという愉しみ方も自在にお選びいただける、空の隠れ家です。<sup>※1</sup>平成27年11月20日現在

スタディールーム／応接室

スタディールームにはデスクを設けており、ワークスペースとしても利用可能。隣りには応接室もあるので、お仕事の打合せにもご利用いただけます。また、インターネット接続が



image

可能なWi-Fi環境も整えています。





宿泊するための空間から、もてなす空間へ。  
スイートルームのような広がり、ゲストルーム。

ゲストルーム完成予想図

多目的にゆっくりとお過ごしいただけるよう、ゆったりとしたスペースを設けた一室。  
ベッドルームだけではない、ホテルのような広がりや寛ぎでゲストをお迎えます。

※掲載の完成予想図は設計図書を基に描き起こしたもので実際とは異なります。また、施工上の都合または官公庁の指導改良等により、内観、仕上、形状等に変更が生じる場合があります。  
※スカイラウンジ完成予想図の眺望は、2015年8月に現地30階相当から撮影した眺望写真をCG合成したもので、実際とは異なります。





Living Dining

静けさに包まれた心齋橋の空に、  
ひとつのオーセンティックを。





T type (Modelroom-Plan) | 住居専有面積 / 110.09 m<sup>2</sup> (約 33.30 坪)  
バルコニー面積 / 24.32 m<sup>2</sup> (約 7.35 坪)

ホテルのスイートルームのような贅沢なゆとりを。パーティションなどにも余裕で対応する約24.6畳のリビング・ダイニングは、コーナーサッシュと設えた開放感とともにラグジュアリーな雰囲気も演出。高級感あふれるディティールの質感にもこだわり、優美な時を重ねるハイグレードな住まいへ仕立てました。





Living Dining





その一瞬に、品格が滲み出る。  
所有する愉悅に浸る、至福の時間。

※掲載のモデルルーム写真はTタイプを撮影(2015年11月)したものに、2015年9月に現地30階相当より撮影した眺望写真をCG合成したもので実際とは異なります。また、家具・調度品・照明等は販売価格には含まれておりません。  
なお、一部有償オプション仕様が含まれております。詳しくは係員にお尋ねください。建具・面材の色調は印刷の都合上、実際とは異なります。眺望は将来にわたって保証されるものではありません。





Master Bed Room

シックな装いに独創のセンスが薫る。  
大人の寛ぎを、磨き上げた邸宅。





Multi Closet



Entrance

※掲載のモデルルーム写真はTタイプを撮影(2015年11月)したものに、2015年9月に現地30階相当より撮影した眺望写真をCG合成したもので実際とは異なります。また、家具・調度品・照明等は販売価額には含まれておりません。なお、一部有償オプション仕様が含まれております。詳しくは係員にお尋ねください。建具・面材の色調は印刷の都合上、実際とは異なります。





Kitchen

スタイリッシュに暮らしを紡ぐ邸宅。  
そこに立つ姿もひととき美しく。





Powder Room



Bathroom

※掲載のモデルルーム写真はTタイプを撮影(2015年11月)したものに、2015年9月に現地30階相当より撮影した眺望写真をCG合成したもので実際とは異なります。また、家具・調度品・照明等は販売価額には含まれておりません。なお、一部有償オプション仕様が含まれております。詳しくは係員にお尋ねください。建具・面材の色調は印刷の都合上、実際とは異なります。眺望は将来にわたって保証されるものではありません。





Living Dining

心齋橋に帰り、自分に還る。  
この爽快なやすらぎが、日常となる。





G type (Modelroom-Plan) | 住居専有面積 / 63.65 m<sup>2</sup> (約 19.25 坪)  
バルコニー面積 / 3.70 m<sup>2</sup> (約 1.11 坪)  
サービスバルコニー面積 / 8.96 m<sup>2</sup> (約 2.71 坪)

2面採光を実現する広さ約19.3畳のリビング・ダイニングをはじめシンプルな間取りの中に心地よいゆとりを。優しい木の質感を活かしたナチュラルな雰囲気、清潔感にあふれた、明るくモダンな美しさを演出しました。自分らしく、そして快適に暮らせる機能美にあふれた住まいです。





上質な空間に刻む、モダンな美しさ。  
暮らすほどに愛着が深まってゆく。



Master Bed Room





Living Dining

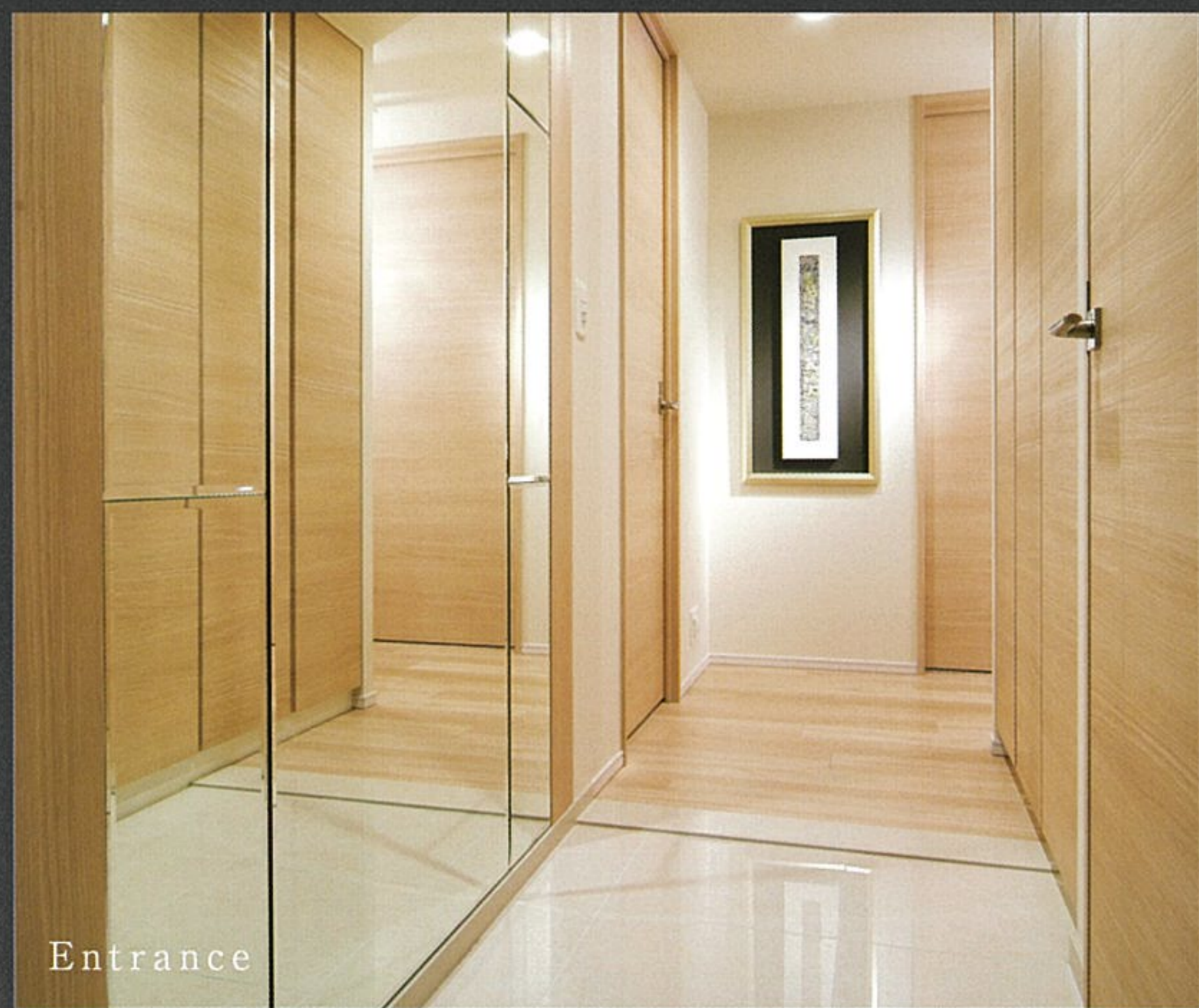

Entrance



※掲載のモデルルーム写真はGタイプを撮影(2015年11月)したもので、家具・調度品・照明等は販売価額には含まれておりません。なお、一部有償オプション仕様が含まれております。詳しくは係員にお尋ねください。建具・面材の色調は印刷の都合上、実際とは異なります。





Kitchen

シンプルの中にこだわりが息づく。  
機能美に包まれた暮らしの舞台。





Powder Room



Bathroom

※掲載のモデルルーム写真はGタイプを撮影(2015年11月)したものに、2015年9月に現地18階相当より撮影した眺望写真をCG合成したもので実際とは異なります。また、家具・調度品・照明等は販売価額には含まれておりません。なお、一部有償オプション仕様が含まれております。詳しくは係員にお尋ねください。建具・面材の色調は印刷の都合上、実際とは異なります。



使い勝手のよいアイテムを標準装備。  
美しい暮らしに、さまざまな快適をプラス。

## Kitchen



**お手入れ簡単で衝撃に強い  
ハイパーガラスコートトップ**  
油污れもさっと一拭き。温度調節機能や安全性に優れた高感度多機能センサーを搭載しています。  
※一部タイプによって、サイズが異なります。



**ステンレスワイド静音シンク**  
水はね音を抑える静音タイプ。大きな鍋でも楽に洗えるワイドサイズで、水切りプレートとまな板を標準装備しています。  
※E、Fタイプは水切りプレートの形状が異なります。また、まな板を標準装備しておりません。



**浄水器一体型混合水栓(節湯C1仕様)**  
浄水・原水が蛇口先端のボタンを押すだけで簡単に切替可能。蛇口先端をスライドするだけで「シャワー」と「ストリート」に変えられます。



**自動給水装置付ディスプレイ生ゴミ**  
生ゴミを入れて蓋をまわすと、自動的に給水されて粉碎・処理します。においもこもらず、キッチンをいつも快適に保てます。  
※一部、粉碎・処理できないものがあります。



**食器洗浄乾燥機**  
約5人分の食器(37点)を一度に洗浄できます。出し入れしやすいスライドタイプで、静音・省エネ仕様です。



**人工大理石カウンタートップ**  
耐熱性に優れた上質感のある人工大理石仕様。重厚な質感と美しい光沢、耐久性の高さが特徴です。



**ステンレス製レンジフード**  
集煙力と排気力に優れた構造。整流板は取り外して丸洗いでできる、お手入れの簡単なホーロー仕様です。



**キッチンパネル**  
壁についた油污れなどのお手入れが簡単に行える、キッチンパネルを採用しています。



**ソフトクローズ機能付  
スライド収納**  
奥のものまで出し入れしやすいスライド収納。扉は静かにゆっくりと閉まるソフトクローズ機能付です。(一部タイプ除く)



**巾木収納**  
システムキッチンの巾木部分の一部にスライド収納を確保しました。重たい缶詰などの収納に便利です。(一部タイプ除く)



**耐震ラッチ付吊戸棚**  
吊戸には、万一の地震の際、突発的に扉が開きにくくなる耐震ラッチを設置しています。(一部タイプ除く)



**キッチン高さセレクト**  
家事のしやすさ、体への負担に配慮して、キッチンカウンターの高さを3種類から選択できます。  
※施工の都合上、お申込には期限があります。詳しくは係員にお尋ねください。

## Bath Room

### フレーム分割構造採用

浴槽に壁パネルを載せる構造で、浴槽裏への水の侵入を防止。掃除がしやすくなる快適デザインを採用しました。

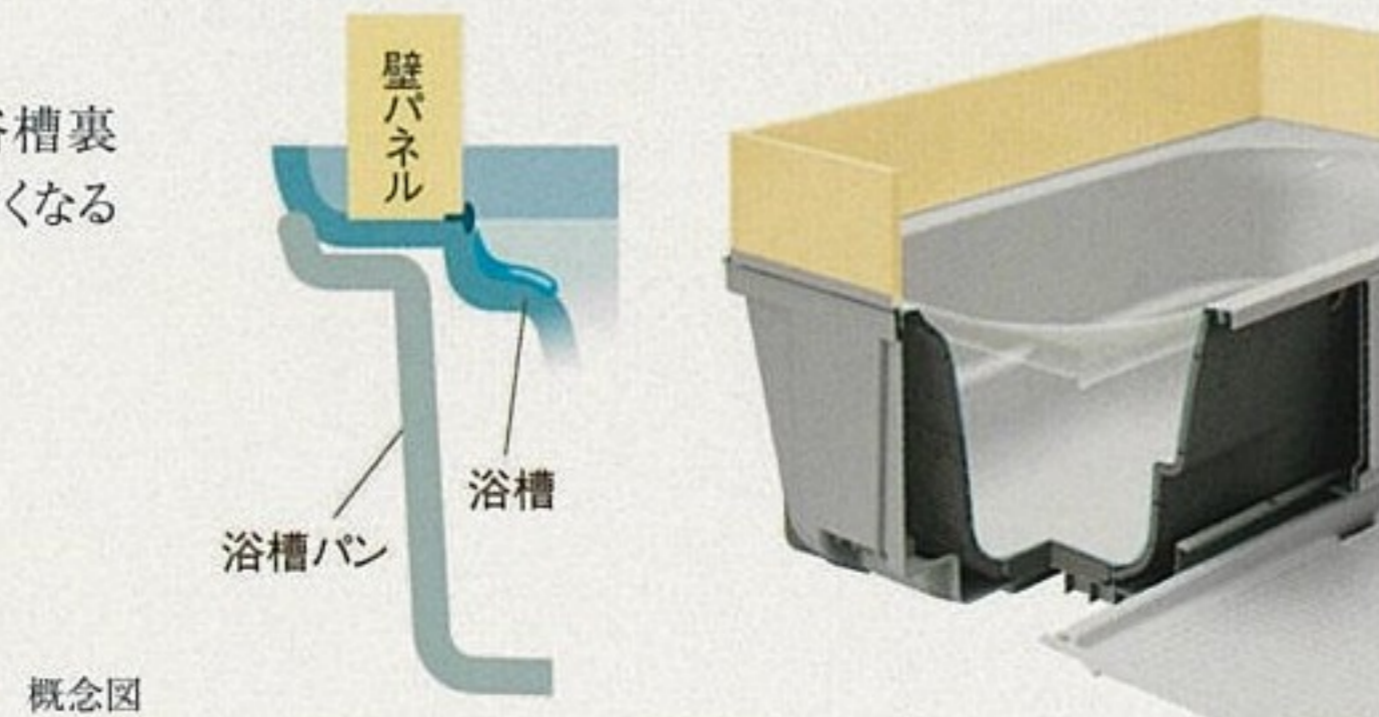

### 浴槽フリーセレクト 無償セレクト

バスタブの種類をお選びいただけます。  
※施工の都合上、お申込には期限があります。詳しくは係員にお尋ねください。



**ストレートライン浴槽**  
スマートにバスルームを演出するスタイリッシュなフォルムです。



**ラウンドライン浴槽**  
なめらかな曲線が印象的。ゆったり入浴が楽しめます。

### サーモバスS

浴槽を断熱材で包み込むことで、快適温度を長時間キープ。高い保温性を実現して省エネに貢献します。

### プッシュワンウェイ排水栓

ワンタッチで簡単に排水できるプッシュワンウェイ排水栓を設置。腰を屈めることなく楽な姿勢で排水できます。

※写真は、操作ボタンです。





### スライドバー付シャワーヘッド

自分にあった高さに調節ができるスライドバーを採用。シャワーヘッドは洗練されたメタリック調デザインです。



### モザイクパターン

浴室の床には、すばやく乾燥し、汚れ残りも少ない「モザイクパターン」を採用しました。汚れが残りにくく、掃除を楽に行えます。



### くるりんポイ排水口

排水時の水流を利用し、うず流を発生させて汚れを付きにくくします。また排水口中まで手が届き、お手入れが簡単です。



### ミストサウナ機能付浴室暖房乾燥機

雨の日も洗濯物が乾く浴室暖房乾燥機を搭載。霧状の温水ミスト「スプラッシュミスト」が楽しめるミストサウナ機能付きです。

## Powder Room



### ボウル一体型人工大理石カウンター

ボウル一体型で継ぎ目がなく、お手入れが簡単なカウンター。美しい人工大理石は耐久性にも優れています。



### 混合水栓 (節湯C1仕様)

水温・水量の調節が簡単な、シンプルで機能的なデザイン。ヘッド部分が引き出せて、お手入れが簡単です。



### くもり止めヒーター

鏡には、湯気によるくもりを解消するくもり止めヒーターを内蔵しています。  
※センターミラーのみ。



### 鏡裏収納付三面鏡

鏡裏に設置された収納スペースに小物類を収納できる、鏡裏収納付三面鏡を採用しています。  
※一部タイプにより仕様異なります。



### リネン庫・リネンボックス

備品を収納できるスペースを洗面室に確保。タオル類、洗剤などのストックをすっきり整頓できます。



### ヘルスマーター収納

洗面化粧台の足元スペースを有効活用して、毎日の健康管理に役立つヘルスマーターを収納できます。

## Toilet



### シャワートイレ (壁付リモコン式)

温水洗浄や脱臭機能、暖房便座などを搭載。継ぎ目のない便座を採用するなどお掃除のしやすさにも配慮しました。



### まる洗い洗浄

水流がぐるりとしっかり回るので、すっきりと汚れを洗い流せます。節水・省エネにも配慮しています。



### 吊戸棚

トイレトベーパーなどの収納に便利。扉付で中の収納物が見えません。

## Entrance / Living Dining



### 人感センサーオートライト

玄関の人の出入りをセンサーが感知し、玄関照明を自動的に点灯します。

※タイプにより、形状が異なります。



### カーテンボックス

カーテンレールをきれいに隠して室内をすっきりと見せるカーテンボックスを、リビング・ダイニング、リビング・ダイニング・キッチン、洋室に採用しています。



### 高耐久シートフローリング

ワックス掛けがいらす、傷がつきにくい耐熱性・耐摩耗性に優れた高級感あふれる幅広フローリングを採用しています。



### 大理石調タイル

優れた素材感で空間の気品をさらに高める大理石調タイルを、玄関床・上がり框に採用しています。(2~27階)



### ガス温水床暖房 (スック)

温風によるホコリのまきあげを防ぎ、頭寒足熱で優しく足元から温めます。



# 次代を見据えたスマートな暮らしを。 環境性と経済性を両立する、先進のタワー。

## 一括受電システム

「プランズタワー・ウェリス心斎橋SOUTH」では、省エネと経済的なメリットに配慮し、高圧電力をマンション単位で一括で購入（一括受電）。また、電気利用状況を数字で確認することで、毎日の省エネを効率的に行う（エネビジョン）システムで入居者の方の節電をサポートします。

一括で電気を購入することで電気料金約**5%OFF**  
NTTファシリティーズが株式会社エネット（特定規模電気事業者）から低電圧よりも単価が安くなる高圧電力を一括購入、マンション内の各住戸に分配することで、最大約5%安い電気を提供します。※共用部除く

通常の電力購入と比較し、  
約**5%**電気代がお得

+

計量データ収集サーバ NTTファシリティーズ

計測データをリアルタイムに送信

スマートメーター 入居者

スマートメーター 入居者

スマートメーター 入居者

約**5%**安い電力

(株)エネット (特定規模電気事業者) 一括購入 NTTファシリティーズ

※通信機能つき電力計を含む 概念図

### 節電をサポートする「Enne Vision<sup>(エネビジョン)</sup>」サービス

NTTファシリティーズが、マンション内に設置されたスマートメーターを利用して行う省エネサービスです。メーターが計測した各住戸の電力利用データをもとに、入居者の節電をサポートする先進のスマートサービスを提供します。

① 見える化サービス

スマートメーターが計測した消費電力、CO2排出量などをリアルタイムに表示します。戸内での電気使用量を明確にして、省エネ活動を促進します。

② 時間帯別料金サービス

電力使用量が跳ね上がり、電力単価もあがる昼間。本サービスでは、昼間の電力利用を抑制して使い朝・昼・晩に分散して利用することで、電気料金を抑えます。

③ 節電ポイントサービス

電力会社からの電力使用抑制要請に応じる事で、抑制量に応じて翌月以降の電気料金支払いに使えるポイントが支給されるサービスです。

① + ② + ③ 約**12%**の電気料金削減が期待できます。

## II

電力提供サービス+「エネビジョン」サービス→年間で、平均約**17%**の電気料金削減が期待できます。

※電気料金の割引率については、電力会社の料金改定などの要因により、予め全入居者の皆様にご案内した上で変更する場合があります。

## エコジョーズ

省エネ給湯器エコジョーズは、給湯と暖房に潜熱回収型の熱交換器を用い、従来は捨てていた燃焼ガスの熱までお湯づくりに再利用。給湯効率95%、床暖房率89%という高効率を実現しました。省エネルギーだから光熱費がお得に。CO2削減、地球の温暖化防止にも貢献します。



※1.「235-N031型」/24号能力時の数値を示します。※2.「235-N031型」/低温燃焼時の数値を示します。※上記内容は大阪ガス(株)の試算に基づいております。※3.従来品80%、エコジョーズ95%の給湯効率にて給湯用ガス使用量を試算。※4.従来の給湯暖房機806m3/年エコジョーズ702m3/年をお使いのモデルでの試算。

## ガス得プラン

家中のガス代がグーンとお得になる大阪ガス「床暖料金エコジョーズプラン」をご契約いただけます。



ミストサウナ機能付  
ガス温水浴室暖房乾燥機

ガスコンロ(2口以上)

左記ガス機器使用のオプション割引として、  
最大で**9%**割引に!  
※大阪ガス(株)調べ

エコジョーズ+ガス得プランでさらにおトクなガス料金

床暖房・ミストサウナが  
使えてガス代が年間で **約20,000円もお得!**

※別途ガス機器などの購入費用ならびに施工費用が必要となります。※上記は住居面積を80㎡、2.3人家族を想定した試算例。ガス料金は、2015年4月時点の大阪ガスの基準単価に調整額(2015年5月分)を加算。



**断熱** 断熱効果を備えた外壁

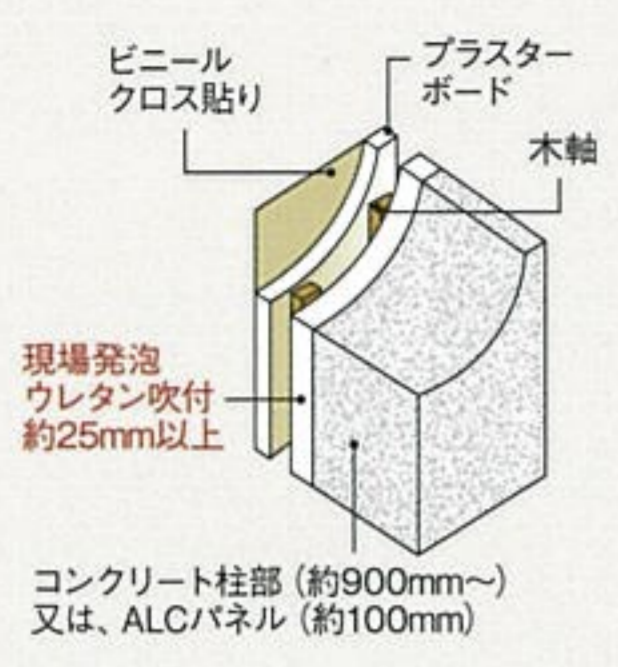

外壁の内側に熱を通しにくい断熱材(現場発泡ウレタンフォーム)を採用することで、断熱効果を高めています。

**断熱** 複層ガラス

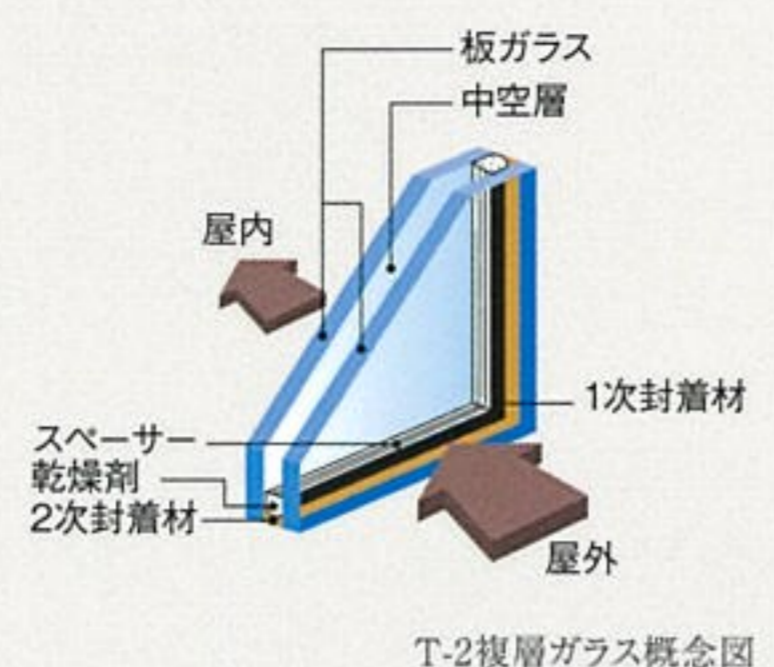

2枚のガラスの間に空気層を設けることによって、冷暖房の効率が高まり断熱・省エネに貢献します。

**節水** 節水型浴室シャワー水栓



流量を抑える節水型のシャワーを搭載。ヘッド部分のボタンで、吐水、止水の操作が簡単にできます。

**保温** サーモバスS (保温浴槽)



浴槽全体を断熱材で包み、湯温は4時間経過しても約マイナス2.5℃の低下に抑制。追い焚きの回数が減り、光熱費を削減できます。(メーカー調べ)

**長寿命** LED照明



共用施設、専有部の一部に、長寿命で省エネにつながるLED照明を採用しました。

**省エネ** 節湯C1仕様混合水栓

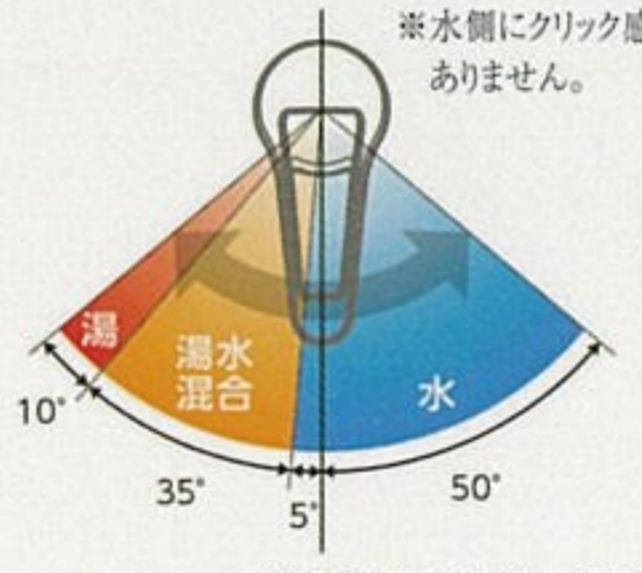

水から湯へ切り替えるところでクリック感があるので、境目が分かりやすく使いやすい機能です。  
※キッチン・洗面化粧室の水栓に採用しています。

**節水** 節水トイレ

|                            |                  |
|----------------------------|------------------|
| 約75,900 L/年                | 約60% 節水          |
| 従来品 (1989~2001年発売品) [大13L] | ECO6便器 [大6L 小5L] |

年間 約12,000円 節約できます。

大:6L、小:5Lで洗浄する「超節水ECO6トイレ」を採用。従来の便器(大13Lのみ)と比べると最大約60%の節水が期待できます。

【試算条件】4人家族(男性2人、女性2人)が大1回/人・日、小3回/人・日使用した場合で算出。【引用元】省エネ防犯住宅推進アプローチブック【単価】上下水道:265円/m<sup>3</sup>(税込)2015.10.LIXIL調べ

**エネロック**

毎日のエネルギー(ガス給湯器が消費した給湯量、ガス量)使用状況やグラフ、ご家庭で役立つ省エネアドバイスを分かりやすいイラスト、グラフなどで表示。無理なく、楽しくエコに取り組むことができます。



※お湯の使用量は、エコジョーズで使用したお湯の使用量となります。

**電気自動車充電設備**

エレベーターパーキング内に2台分の電気自動車用の充電設備を設置しています。(※有料となります。)

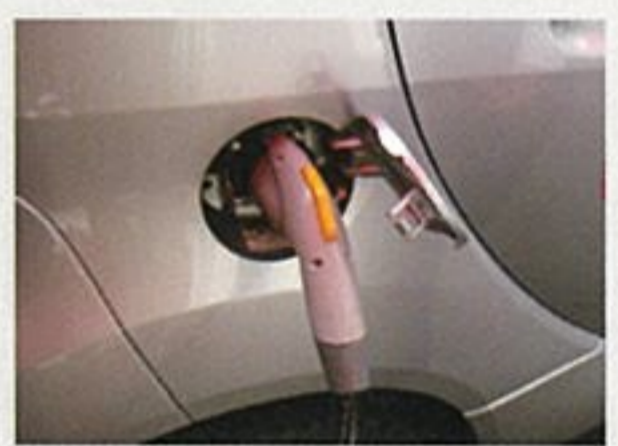

参考写真

**省エネルギー対策等級 最高ランクの等級4**

外見や簡単な間取り図からは判別しにくい住宅の性能を等級、数値で表示する「住宅性能表示制度」の認定項目のひとつである「省エネルギー対策等級」の評価において、「プランズタワー・ウェリス心斎橋SOUTH」は最高ランクの「等級4」の評価を取得しています。\*2015年3月時点

環境性能を判定するCASBEEで、**Aランク**

「CASBEE(省エネ性能に優れている材料を使用するなどの環境への配慮、快適な室内環境、周囲景観への配慮などを含めた建物全体の品質を総合的に評価する制度)」における評価で、「プランズタワー・ウェリス心斎橋SOUTH」は「Aランク」の評価を取得しています。

**大阪市建築物環境性能表示**

| 重点項目               | 評価 5段階 |
|--------------------|--------|
| CO <sub>2</sub> 削減 | ★★★★★  |
| 省エネ対策              | ★★★★★  |
| みどり・ヒートアイランド対策     | ★★★★★  |
| <b>総合評価</b>        | ★★★★★  |

評価は建築主の自己評価に基づくものです。竣工後3年間有効。  
「CASBEE 大阪 みらい 新築」2012年版 公表番号 平成26年度 No.193

※掲載の概念図・構造図・参考イラスト・参考写真については、官公庁の指導、施工上の都合等により、若干変更が生じる場合があります。予めご了承ください。  
※掲載のモデルルーム写真(Gtype)は2015年11月にて撮影したもので、建具・面材の色調は印刷の都合上、実際とは多少異なります。



# 多角的なセキュリティで都市邸宅の安心を強化。

## 共用部のセキュリティ

### 24時間365日有人管理・機械による遠隔監視システム

日中は管理員、夜間はコンシェルジュと警備員が交代で常駐する24時間有人管理を実施。敷地内を適時巡回し、異常や不審者の侵入時には迅速に対応します。また、各種センサーがALSOK(総合警備保障)ガードセンターにつながったオンラインセキュリティを採用。万一の際は、ALSOKガードセンター及び東急コミュニティーに自動通報され、安全のプロが迅速に対応する24時間・365日体制のセキュリティシステムです。

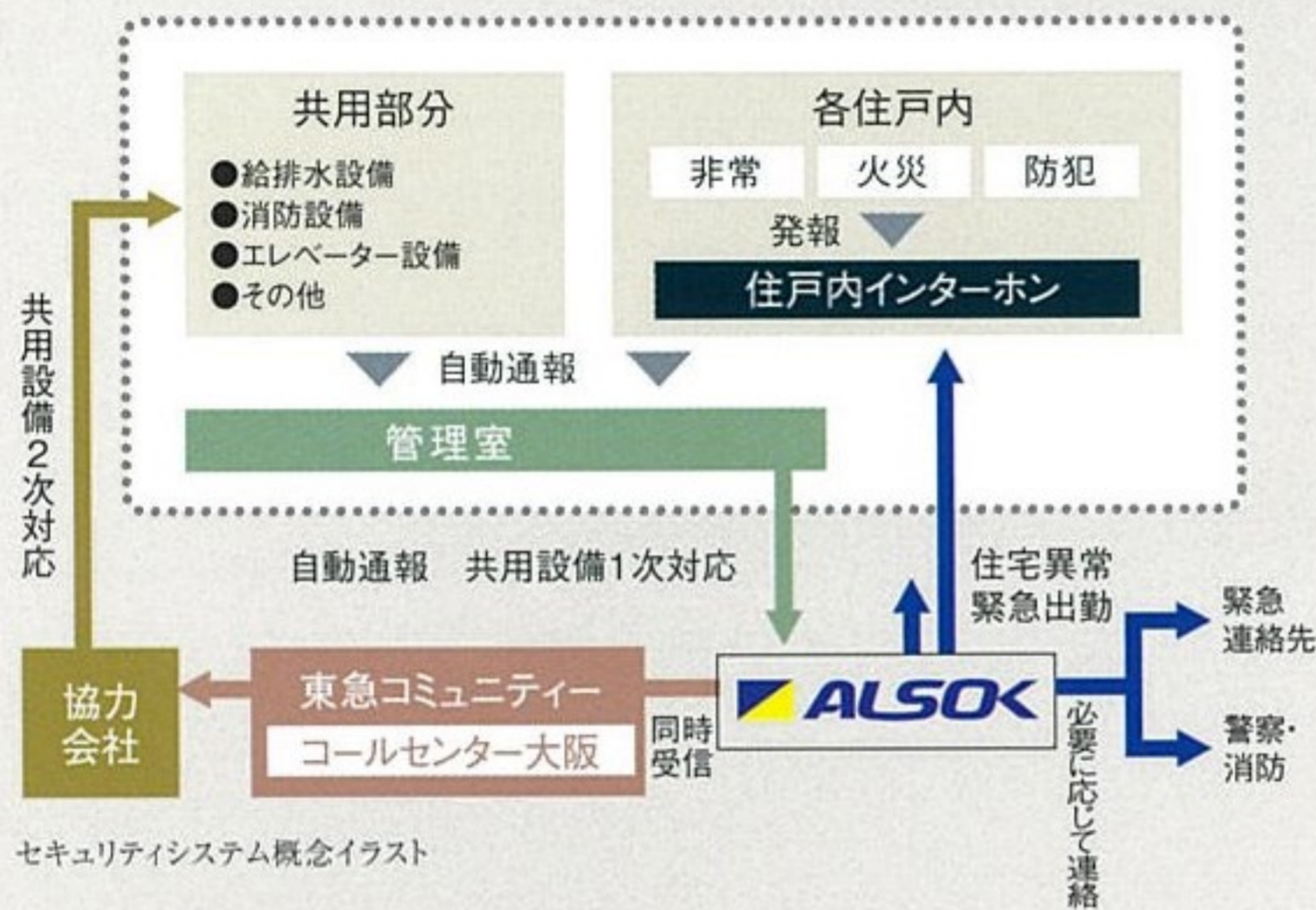

### エレベーター防犯モニター

エレベーター内部の映像が確認できる防犯モニターを、1階エレベーター前に設置しています。

## 専有部のセキュリティ

### ダブルロック

各住戸玄関ドアの上下2箇所にシリンダーを設置することで、住まいの防犯性能の向上に配慮しています。



### 鎌式デッドボルト

施錠時、鎌状にせり出してくるデッドボルトによって、パールなどの工具によるこじ開けの防止に威力を発揮します。



### 蓄光機能付防犯サムターン

サムターン回しなどの不正解錠への対策として、ボタンを押さないと回せない、暗くても見える防犯サムターンを設置しました。

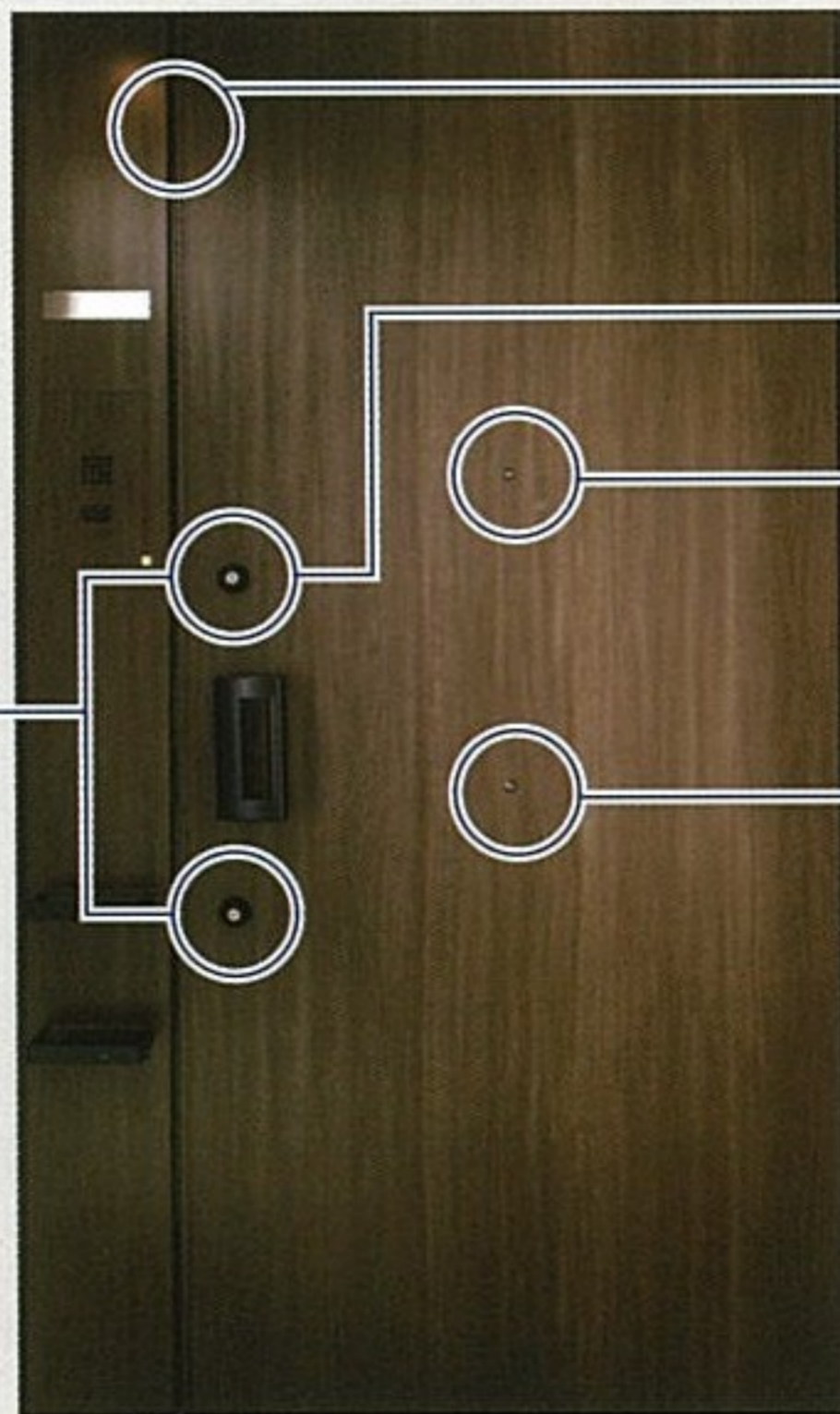

### 防犯センサー

全ての住戸の玄関ドアに防犯センサーを設置。防犯セット時に玄関扉が開いた場合、管理室・警備会社に通報します。



### クラビスF22シリンダー

各住戸の玄関ドアに、約5兆5千億通りもの理論鍵違い数を有し、不正解錠や不正複製が困難なクラビスシリンダーを採用しています。



### 広角ドアスコープ

広角のため、訪問者を確認しやすいドアスコープです。蓋付きで、外から覗かれることはありません。



### カラーモニターホン「Windea」

来訪者を確認してからオートロックを解錠できるインターホンを設置しています。

- 5.0型の液晶タッチパネルを採用。
- 集合インターホンの通話前の映像(2秒間)を子画面に映し出すプレーバック再生機能。
- 夜間で周囲が暗くても見やすいカラー映像。
- 留守中の来訪者も録音機能でしっかり確認。



GOOD DESIGN

### 大阪府防犯モデルマンション登録(予定)

大阪府防犯協会連合会が犯罪に遭いにくい構造、設備の基準を満たすと認めた「大阪府防犯モデルマンション」への登録申請を予定しています。



参考写真

### トリプルセキュリティシステム

来訪の方は各住戸の居住者と風除室及びエレベータホール前の操作盤で通話後にマンション内にお入り頂きます。リビング・ダイニング、リビング・ダイニング・キッチンカラーモニター付インターホンを使い、音声・映像の両方で来訪者を確認してから解錠する、安心のセキュリティシステムです。 ※住戸前インターホンは音声のみとなります。

集合インターホンで訪問先住戸を呼び出し、住戸内インターホンで確認後に解錠

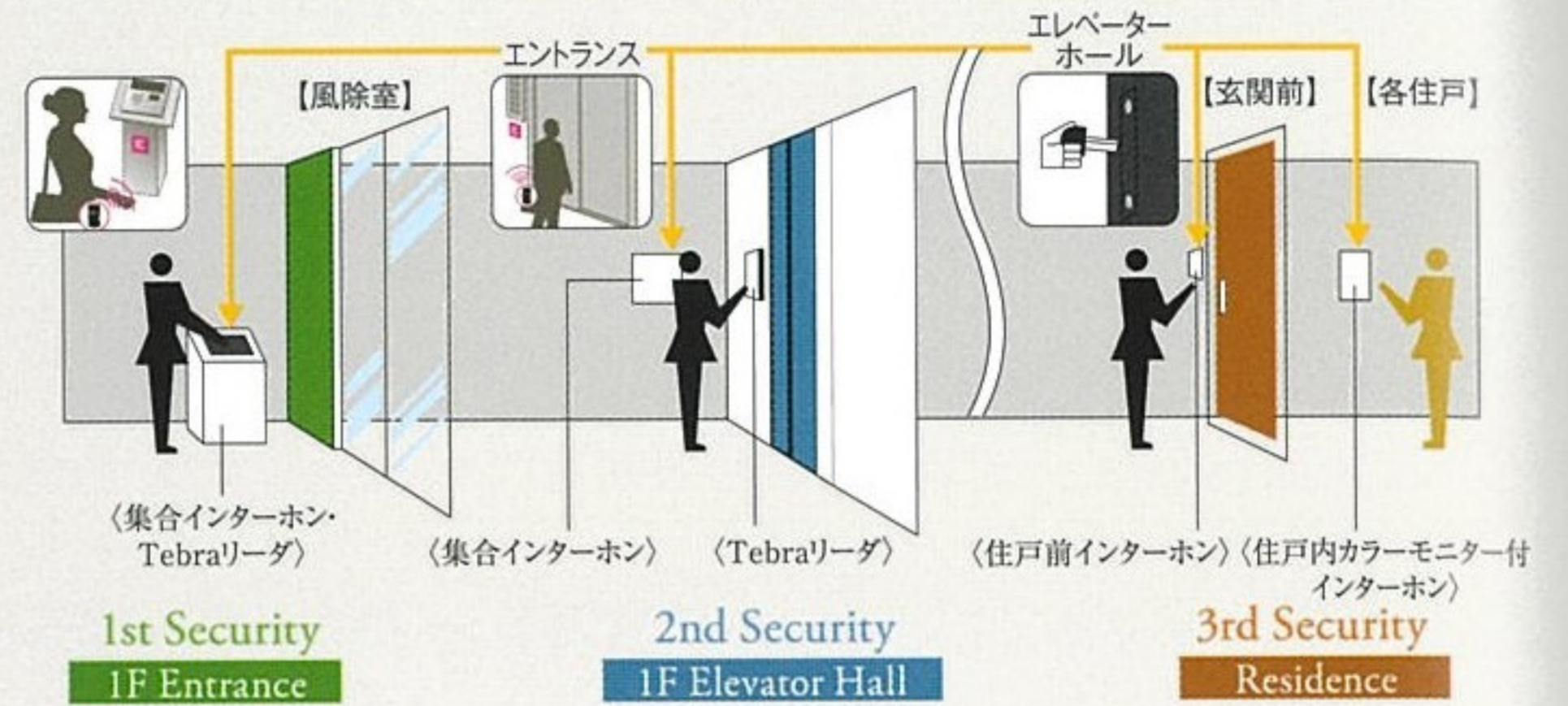

トリプルセキュリティ概念図

### 防犯カメラ

敷地・建物の各所に効果的に設置しています。不審者の侵入、犯罪の抑制が期待でき、また管理室で各カメラをモニター監視します。



※防犯カメラは、管理組合によるレンタルの契約になっております。

### ハンズフリーシステム「Tebraキー」

カバンやポケットから取り出さず、身につけたままリーダーに近づくだけで解錠ができるTebraキーシステムを、エントランスドア、サブエントランスなどに採用しています。



Tebraキー概念図

※住戸により本数が異なります。



# 資産としての住まいを守る、信頼の構造・設計。

## 制振構造

壁内に、地震による揺れを低減して建物全体の損傷を抑える効果をもつダンパーを組込んでいます。地震のエネルギーを効率的に吸収することで、家具の転倒や窓ガラスの破損などを抑えながら、入居者の方が体に感じる揺れを軽減します。

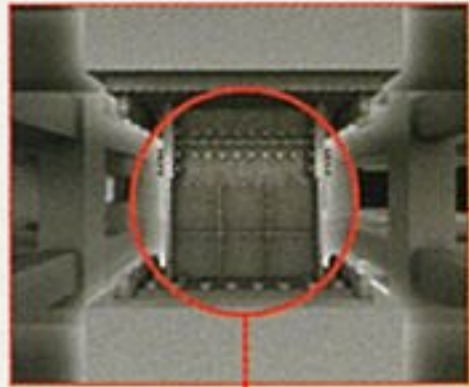

制振間柱  
イメージイラスト



低降伏点鋼製制振ダンパー  
イメージイラスト

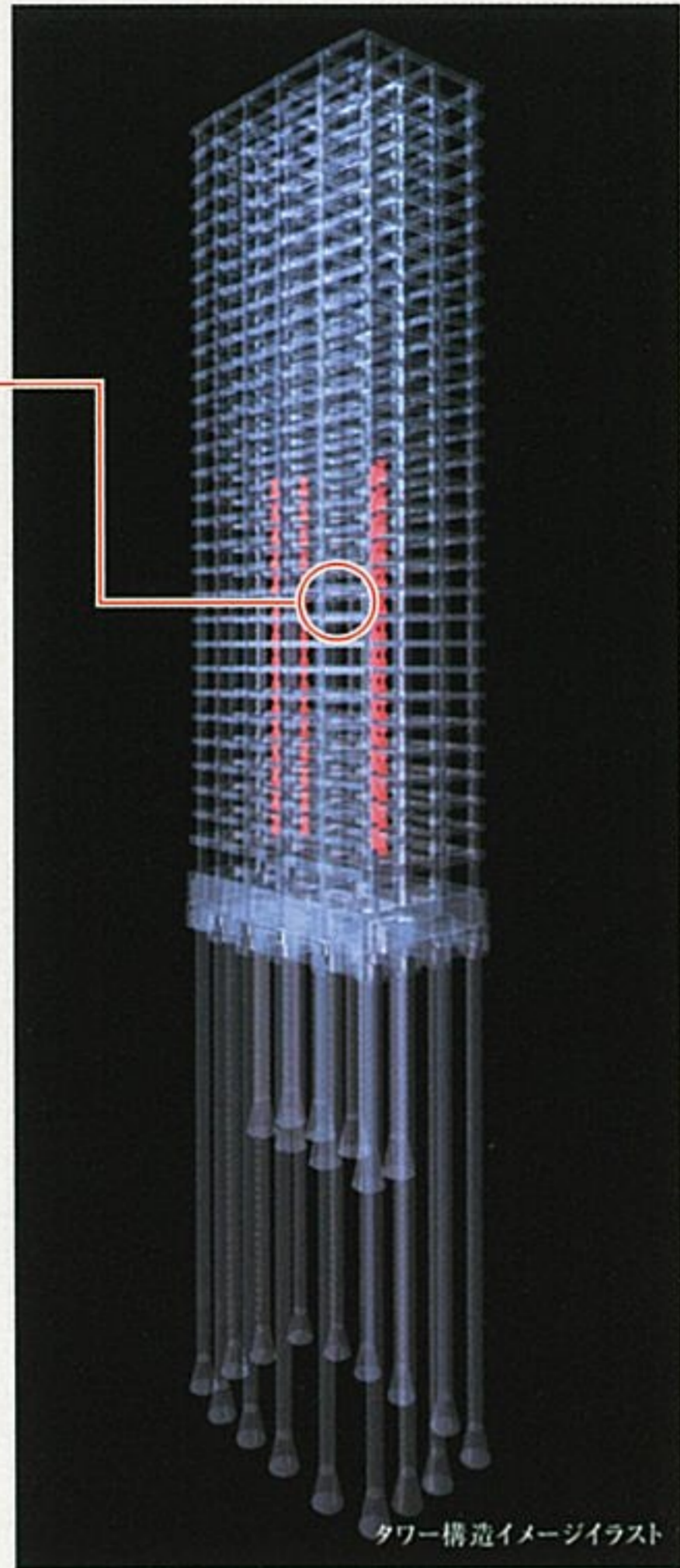

タワー構造イメージイラスト

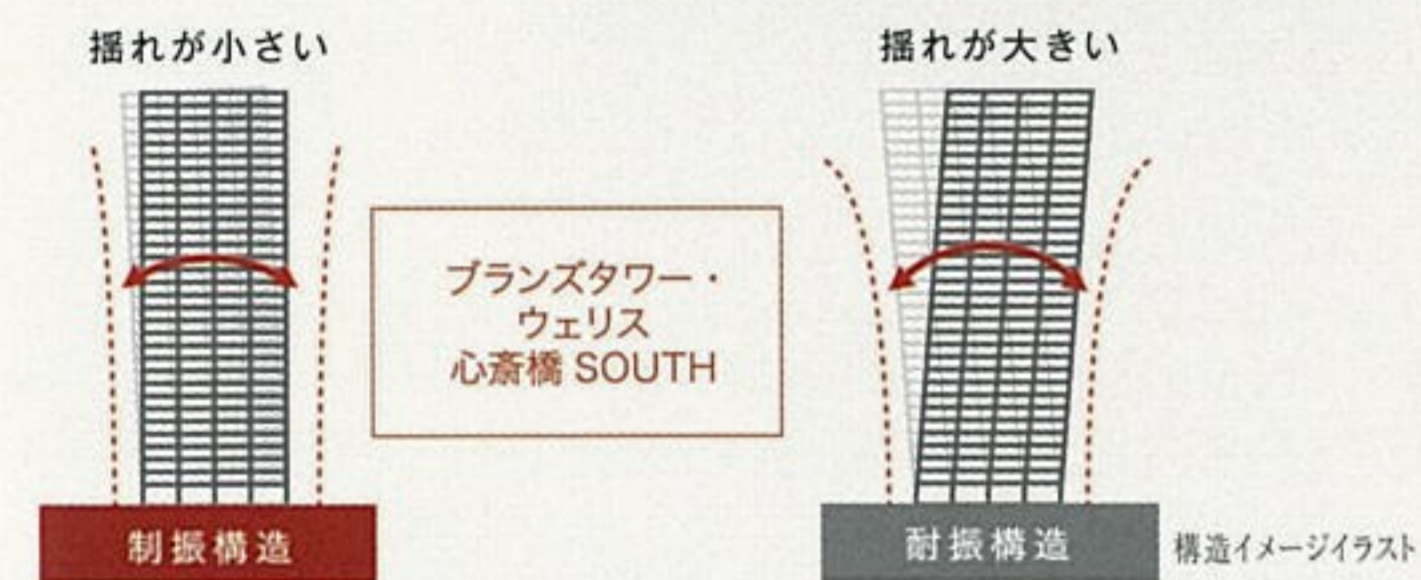

揺れが小さい

揺れが大きい

ブランズタワー・ウェリス心斎橋SOUTH

制振構造

耐振構造

構造イメージイラスト

## 戸境壁（乾式遮音間仕切壁）

隣接する住戸間の壁の厚さを約136mm（又は138mm）に設定。隣接住戸の生活音を軽減できるので、より快適な毎日をお過ごしいただけます。

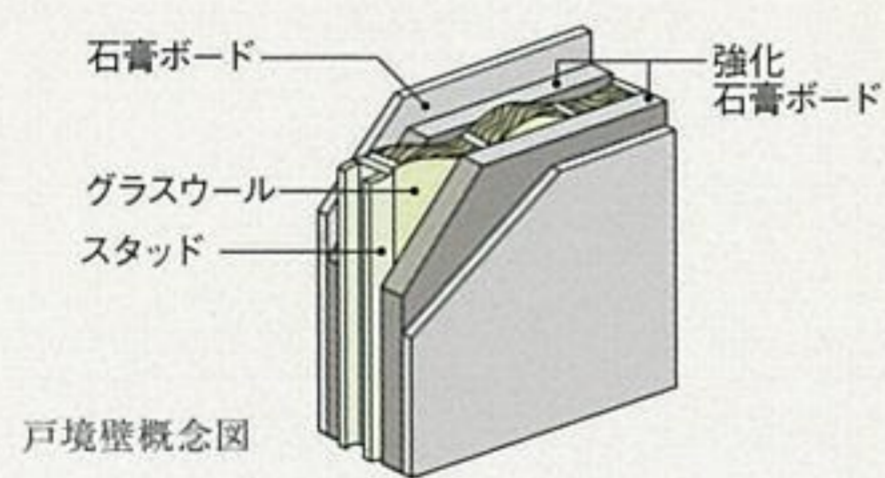

戸境壁概念図

## 溶接閉鎖型せん断補強筋

棟内コンクリート柱内の帯筋において、工場で溶接して主筋にはめ込む溶接閉鎖型せん断補強筋を導入（一部除く）。溶接で継ぎ目をなくし、主筋の拘束性を高めることで、耐久性のある粘りを与え、耐震性能を向上します。

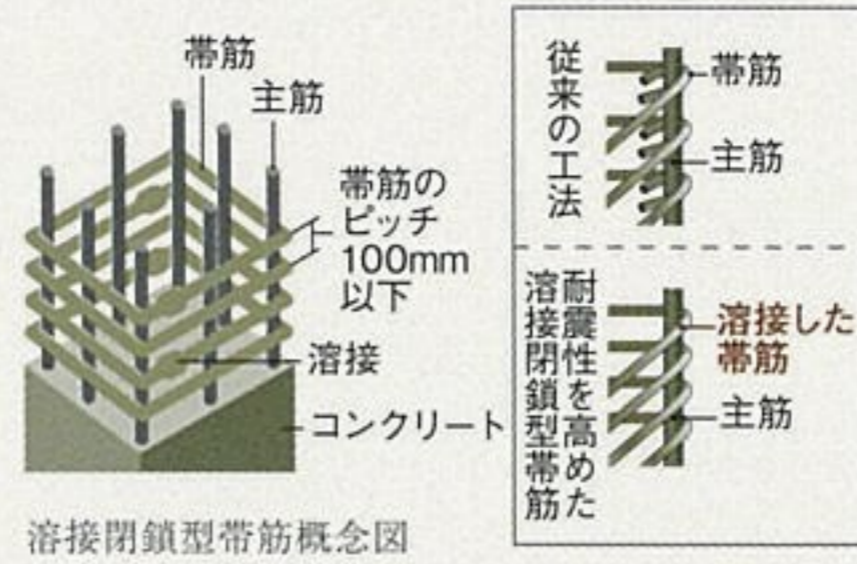

溶接閉鎖型帯筋概念図

## 遮音性に配慮したフローリング

遮音性に優れたフローリングを躯体に直張りすることで階下への音漏れを軽減します。（2～27階）

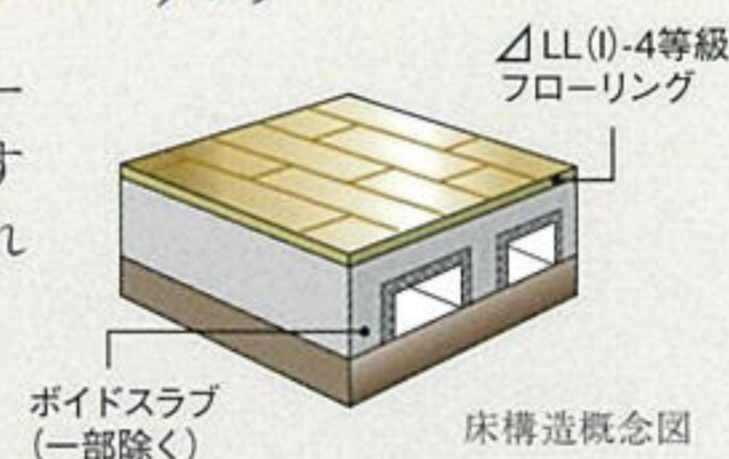

床構造概念図

## 高強度コンクリート

「ブランズタワー・ウェリス心斎橋SOUTH」では、国土交通大臣の認定を取得した高強度コンクリートを低層部に採用、コンクリート1㎡あたり約3,000t～約6,000tの強度を確保しました。（一部除く）

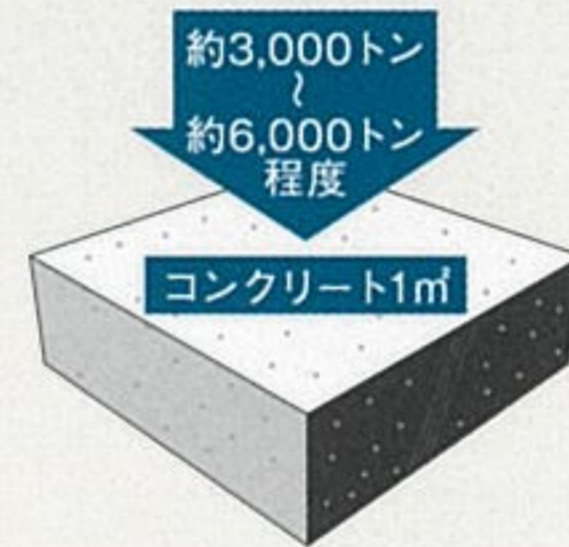

コンクリート強度イメージイラスト

## 杭構造

ボーリング調査の結果から、「ブランズタワー・ウェリス心斎橋SOUTH」では地下の支持層まで約29.0m（8本）、約65.0～68.0m（16本）の計24本の杭を打ち込むことで建物全体の高い安定性を確保しています。

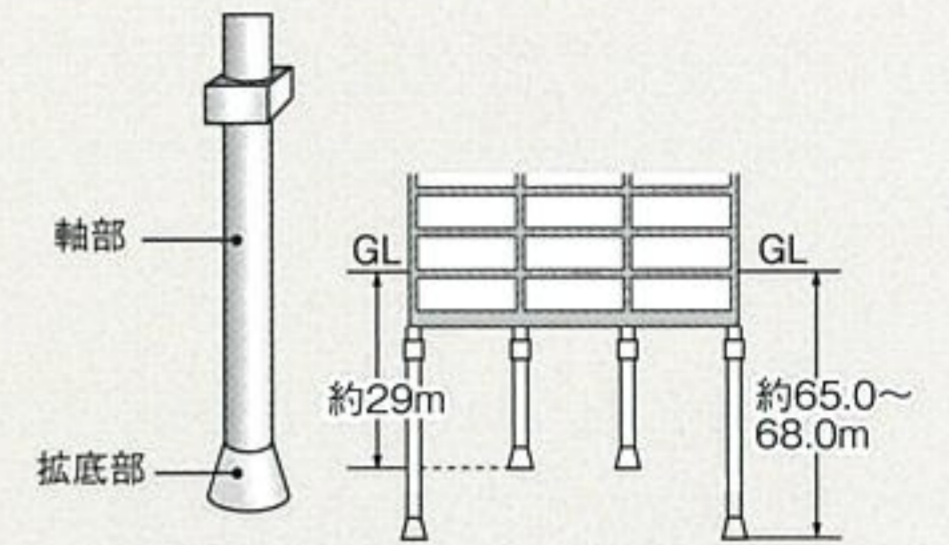

場所打ちコンクリート杭概念図

## 耐久性を向上する鉄筋かぶり厚

コンクリートの中性化からの鉄筋の劣化を防げる構造を採用。棟全体の耐久性を高めることができます。

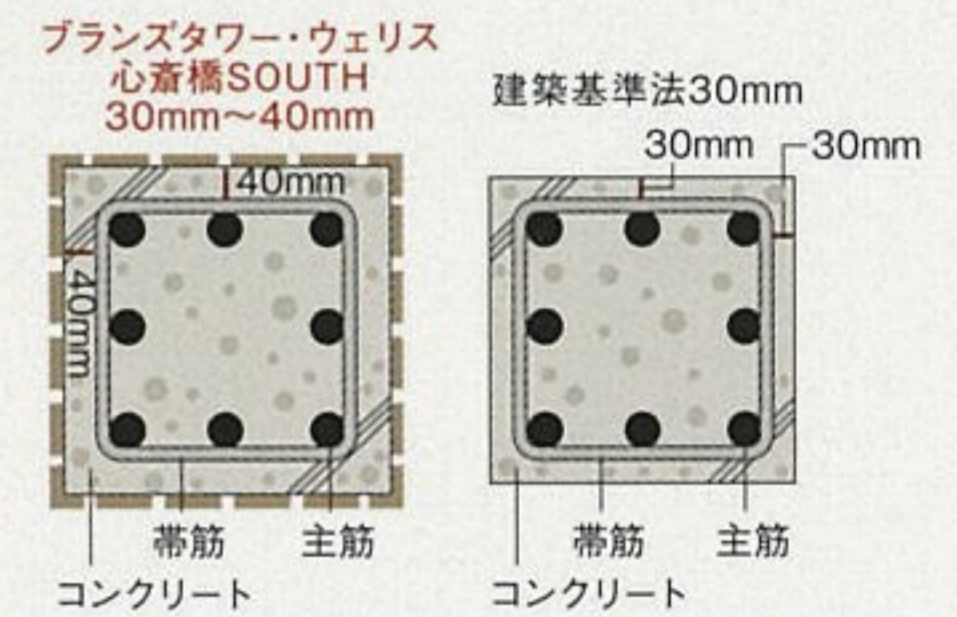

鉄筋かぶり厚概念イラスト

## 耐震ドア

住戸玄関ドアには、枠と扉の間に適度な隙間を設けることで、地震の揺れによって引き起こされるドア枠の歪みで扉が開けられなくなる事態の発生を軽減する耐震仕様のドア枠を採用しています。

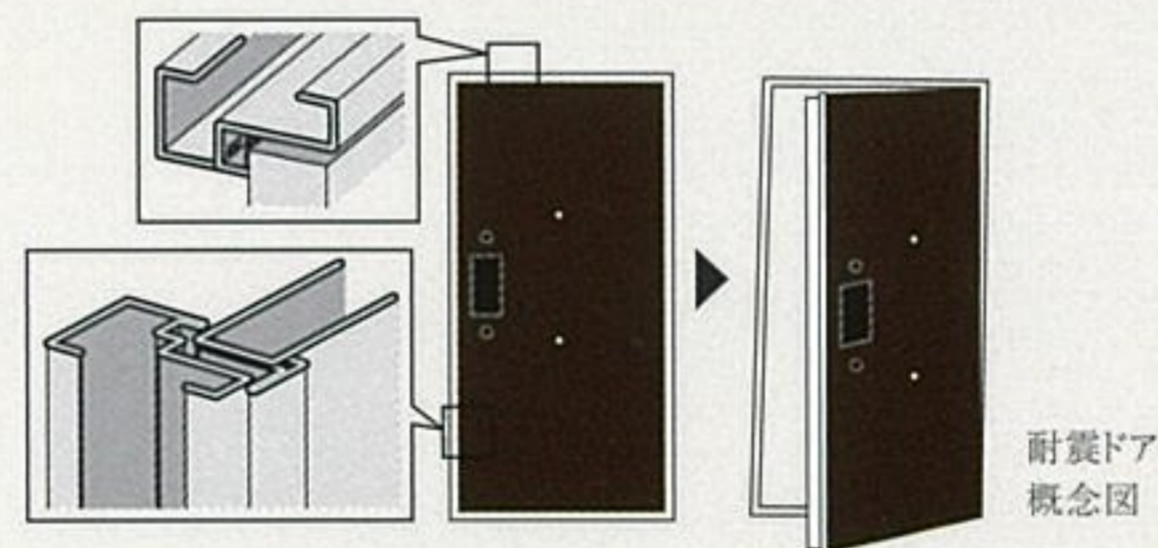

耐震ドア  
概念図

## 防音サッシ

室内の快適性を高めるため、全ての住戸の窓サッシには遮音性能T-2等級相当の防音アルミサッシを採用することで遮音に配慮しています。

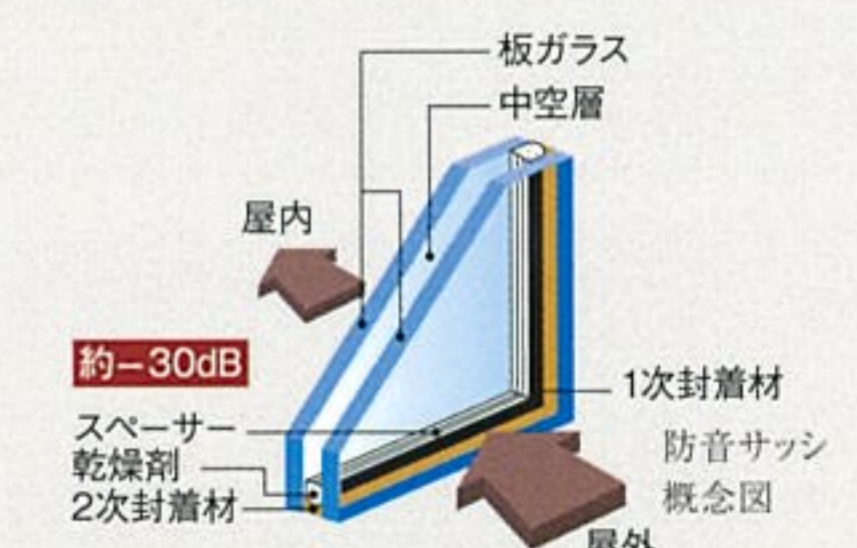

約-30dB

防音サッシ  
概念図

## 音漏れに配慮したパイプスペース

毎日の落ち着いた生活を実現するために、パイプスペースとなる排水管には遮音効果の高いシートを巻き付けました。さらに居室間の仕切り壁にはボードを二重貼りすることで、遮音効果を高めています。

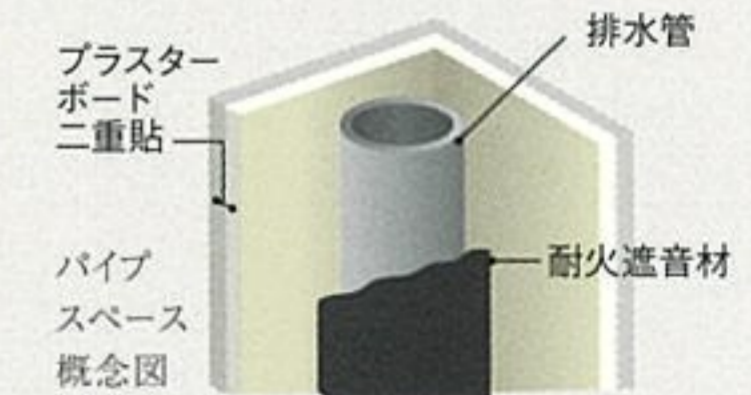

パイプ  
スペース  
概念図

## 国土交通大臣認定の超高層マンション

「ブランズタワー・ウェリス心斎橋SOUTH」は、構造の安全性において国土交通大臣の認定を取得。建築基準法に基づく厳格な審査を受けた超高層マンションとして建設されます。

## 住宅性能評価書取得

「住宅性能評価書」は、国が指定する第三者評価機関の評価を、住宅の持つ性能という形で数値・等級で表示。「ブランズタワー・ウェリス心斎橋SOUTH」は、設計段階の評価をまとめた「設計住宅性能評価書」を取得済み。施工段階と竣工時の検査結果で作成される「建設住宅性能評価書」についても取得予定です。

|                     |                         |              |               |              |                    |
|---------------------|-------------------------|--------------|---------------|--------------|--------------------|
| 設計<br>性能評価<br>(取得済) | 住宅性能表示取得項目              | 1 構造の安定に関する事 | 2 火災時の安全に関する事 | 3 劣化の軽減に関する事 | 4 維持管理・更新への配慮に関する事 |
|                     | 建設<br>住宅性能評価書<br>(取得予定) | 5 温熱環境に関する事  | 6 空気環境に関する事   | 7 光・視環境に関する事 | 8 高齢者等への配慮に関する事    |

※掲載の概念図・構造図・参考イラスト・参考写真については、官公庁の指導・施工上の都合等により、若干変更が生じる場合があります。予めご了承ください。  
※掲載のモデルルーム写真(Gtype)は2015年11月にて撮影したもので、建具・面材の色調は印刷の都合上、実際とは多少異なります。



# 快適と安心をサポートする細やかな配慮も充実。

## 充実の共用部設備・サービス

### コンシェルジュサービス (17:00~22:00)

※年末年始等除く

エントランスホールに、コンシェルジュサービスをご用意しています。ホテルのフロントのような安心の象徴であるとともに、入居者の方の暮らしを様々なサービスでサポートいたします。

※サービス内容については変更になる場合があります。  
※コンシェルジュサービスには、利用料が必要になるサービスが含まれます。

- |         |                |             |
|---------|----------------|-------------|
| サービスの一例 | ・共用施設利用の受付     | ・クリーニングの取次  |
|         | ・宅配便の発送取次      | ・タクシー手配サービス |
|         | ・インフォメーションサービス |             |

### ゴミステーション

各階にゴミステーションを設置。24時間ゴミを出すことができるので、住戸内を清潔に保てます。



image

### レンタサイクル (有料)

近所への買物、お出かけの際に便利なレンタサイクルを5台分確保しています。



image

### 朝刊の各住戸配達サービス

朝刊を各住戸のポストに配達するサービスを採用しました。マンションのセキュリティに配慮しながら、入居者の利便性を向上します。



image

※夕刊は集合ポストまでの配達となります。各戸配達できない新聞もあります。詳しくは係員にお尋ねください。

### ペット足洗い場

散歩帰りにペットの足洗いが可能。棟内、室内に汚れを持ち込まないので他の入居者の暮らしにも配慮しながら、ペットと快適に生活できます。



image

※ペットの大きさ、種類等には制限があります。

## マルチメディア

### 多彩な番組が楽しめる「スカパー！」 「スカパー！プレミアムサービス光」に対応

地上・BSデジタル放送をはじめ「スカパー！」  
「スカパー！プレミアムサービス光」を視聴  
できます。映画や音楽、スポーツ、ニュース  
など多彩な番組を楽しめます。



※地上デジタル放送、BSデジタル放送、110°CS放送の視聴には対応テレビ、チューナーが必要です。  
※「スカパー！」「スカパー！プレミアムサービス光」の視聴には別途契約(有料)、チューナー(レンタル等)が必要です。

### 光ファイバーを利用したインターネット接続サービス 【フレッツ光ネクスト】に対応

利用するプロバイダは、現在お使いのものを含め  
自由に選択可能。通信環境は最大100Mbps/最大  
200Mbpsまたは最大概ね1Gbpsで高速、快適にインター  
ネットをお楽しみいただけます。



※本サービスはベストエフォート型のサービスです。最大100Mbps/最大200Mbps/最大概ね1Gbpsとは、技術規格上の最大値であり、お客様宅内の実効速度を示すものではありません。※インターネットをご利用いただくには、本サービス・本サービスに対応したプロバイダのご契約及びご利用料金、別途工事費が必要となります。

## 誰もが使いやすい、暮らしやすさを高める「ユニバーサルデザイン」

### フルフラット設計

住戸内の床段差を極力なくしたフルフラット設計です。つまづきなどの事故を軽減し、家具の移動、掃除も楽に行えます。

※一部タイプ除く。  
※プレミアムフロア除く。



フルフラット設計概念図

### 指はさみ防止玄関ドア

玄関ドアとドア枠の間を狭くすることで、指はさみ事故を抑制。お子様にも安心の構造です。



指はさみ防止玄関ドア  
概念イラスト

### 24時間換気システム

常に新鮮な外気を取り入れる換気システムを採用。窓を開閉する手間を省きながら、室内を換気できます。

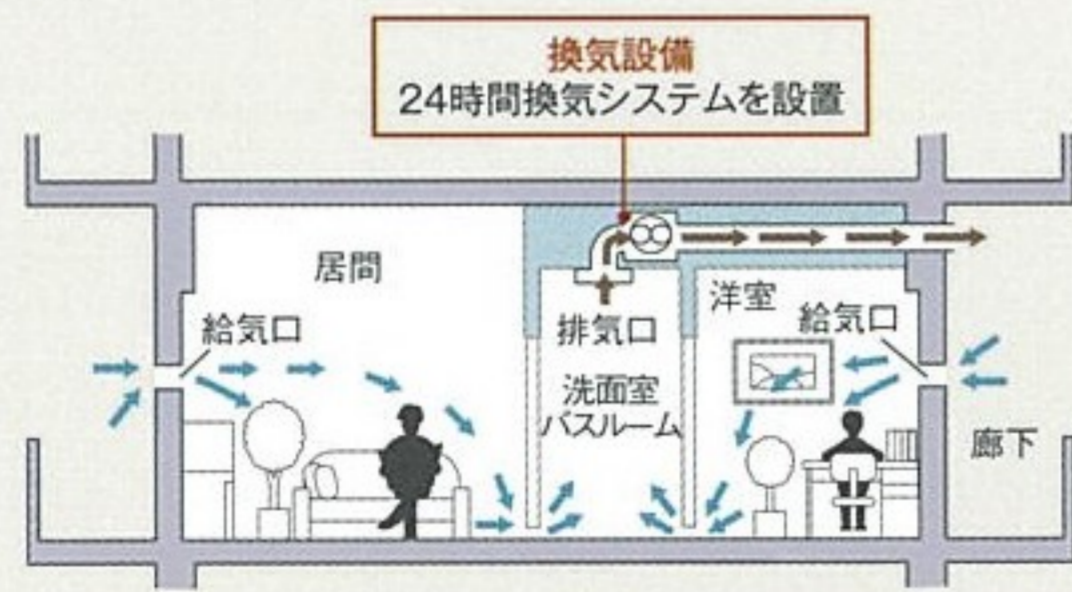

24時間換気システムイメージ図 ← 汚れた空気 →キレイな空気

### シックハウス対策

「プランズタワー・ウェリス心斎橋SOUTH」では、近年健康上の問題を引き起こす要素として注目されている「シックハウス症候群」の対策にも配慮。建具や合板などには、ホルムアルデヒド放出量の少ない最高基準(F☆☆☆☆)の資材を使用。また、クロスの接着剤にはホルムアルデヒドを使わない接着剤を採用しています。

| ホルムアルデヒド<br>発散建築材料の区分 | JAS・JIS等の<br>表示記号 | ホルムアルデヒド放出量 (水中濃度) |           |
|-----------------------|-------------------|--------------------|-----------|
|                       |                   | 平均値                | 最大値       |
| 建築基本法上の規制対象外          | F☆☆☆☆             | 0.3mg/L以下          | 0.4mg/L以下 |
| 第三種ホルムアルデヒド発散建築材料     | F☆☆☆              | 0.5mg/L以下          | 0.7mg/L以下 |
| 第二種ホルムアルデヒド発散建築材料     | F☆☆               | 1.5mg/L以下          | 2.1mg/L以下 |
| 第一種ホルムアルデヒド発散建築材料     | F☆                | 5.0mg/L以下          | 7.0mg/L以下 |

### 大型スイッチプレート

スイッチを押す面が大きいスイッチプレートを採用。位置が分かりやすく、オン・オフが簡単にできるデザインです。



※設置場所により形状が異なります。

### 指はさみ防止ストッパー

窓を安全に開閉できるように、居室内の引違いのサッシには指はさみ防止ストッパーを設置しています。

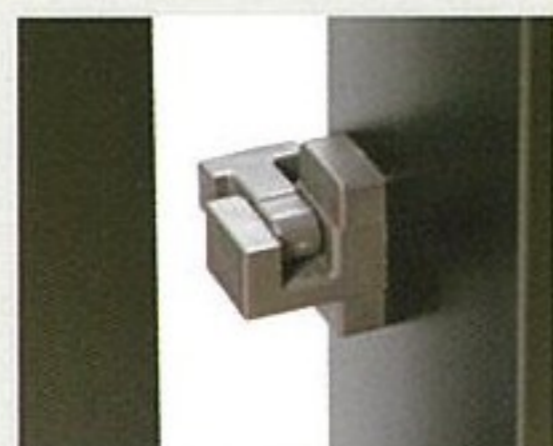

### 浴室手摺

浴室への出入りをサポートしてくれる手摺を、浴室側面に設置しています。



### 手摺下地補強

トイレの一部の壁面に、あらかじめ手摺の下地補強を設けています。将来の手摺設置に配慮しました。



### 低床式ユニットバス

楽に浴槽へ出入りできるように、約45cmのまたぎ高を採用。お子様やご年配の方にもやさしい仕様です。





# 防災対策

## フットライト

停電時には自動点灯。取り外して懐中電灯としても使用できます。



## 共同住宅用スプリンクラー

住戸内で火災を感じた際、即座に放水して火が広がるのを防ぎます。

※10～30階の住戸に設置。2～9階には熱感知器を設置しています。



## 防災倉庫

ガス発電機、簡易トイレなど様々な防災アイテムを備えた防災倉庫を設置しています。

### ほか主な備品

- ・担架
- ・ヘルメット
- ・ポリタンク
- ・救急箱
- ・ビニールシート
- ・ラジオライトなど



参考写真

## 自家用発電機

電力がストップした場合でも、一部の防災機器に電力を供給する自家用発電機を設置しています。

※発電する時間には制限があります。

## AED

電気ショックで心臓の動きを正常に戻すAED(自動体外式除細動器)を宅配BOX内に設置しています。

※AEDは管理組合によるレンタルの契約となっています。



参考写真



# 暮らしのサポート体制

電話1本で、利用したい時に利用できる快適サービス「COMUSE(コムーズ)」。

# COMUSE

マンションライフに必要なさまざまなサービスをお電話1本でお気軽にご利用いただける、管理会社である東急コミュニティー提供の『COMUSE(コムーズ)』。年会費不要の「基本サービス」と、会員制サービスの「家族力+(プラス)」をご用意しています。

ご入居者全員\*にご提供、暮らしをより豊かにする「基本サービス」。

日々のマンションライフをサポートする「家族力+ プラス～プラズプレミアム～」



### 年会費不要

必要なお電話1本、快適なマンションライフをサポートするサービスを無料でご紹介します。

### 5年間サービス・5年間年会費無料

日常生活では、ちょっとしたトラブルや困ったことに出会うもの。そんな場合に、お電話1本でスタッフが問題を解決する「家族力+ プラス～プラズプレミアム～」5年間無償で、さまざまなサポートサービスをご提供します。

#### ハウスクリーニング

エアコン、キッチン、換気扇から浴室、トイレなど、お掃除のプロ技術を持つ専門会社をご紹介します。

#### 家事の代行

お食事の準備やお子さまの送り迎え、洗い物、洗濯などさまざまなプランで家事を代行します。

#### 宅配食

ご指定の曜日に栄養バランス満点の多彩なお食事をご自宅にお届けします。

#### 見守りサービス

万一の異常事態に警備員が駆けつける安心・安全サービス。シニアの方にもおすすめです。

#### 緊急駆けつけ

蛇口の漏れ・排水不良や、カギ紛失によるドア解錠、ガラス修理・交換などにスピーディに対応します。

#### プラス

#### お手伝い

蛍光灯・電球の交換からドアなどの建具の調整、家具移動、スイッチ不良の修理などもお任せください。

#### プラス

#### シニアサポート

居宅介護支援の専門会社や福祉タクシーのご紹介、介護用品のレンタル・販売までさまざまにサポートします。

#### プラス

#### 暮らしサポート

専門会社が布団をお引き取りする丸洗いサービスや不良品回収、パソコントラブルの解決などに対応します。

#### プラス

#### ご入居サポート

マンションにご入居の際、お役に立つさまざまなサービスをご利用いただけます。

#### プラス

#### ファミリーサポート

ベビーシッター、買い物代行、電話相談など家事のあれこれやちょっと気になるご相談などもお任せ下さい。

#### プラス

※各専門会社への取次ぎサービスとなり、提携割引料金でご利用いただけます。※詳しくは係員にお尋ねください。

※東急コミュニティーが一般に提供している「家族力+ プラス」と「家族力+ プラス～プラズプレミアム～」は一部サービス内容が異なります。※またサービス内容により実費負担が必要となる場合があります。※6日目以降は、「家族力+ プラス～プラズプレミアム～」はご利用できません。東急コミュニティーがその時点で一般に提供している「家族力+ プラス」を有料にて管理組合として一括申込することが可能です。※詳しくは係員にお尋ねください。

## ご入居後の安心を支える、東急不動産と東急コミュニティーによるサポートシステム

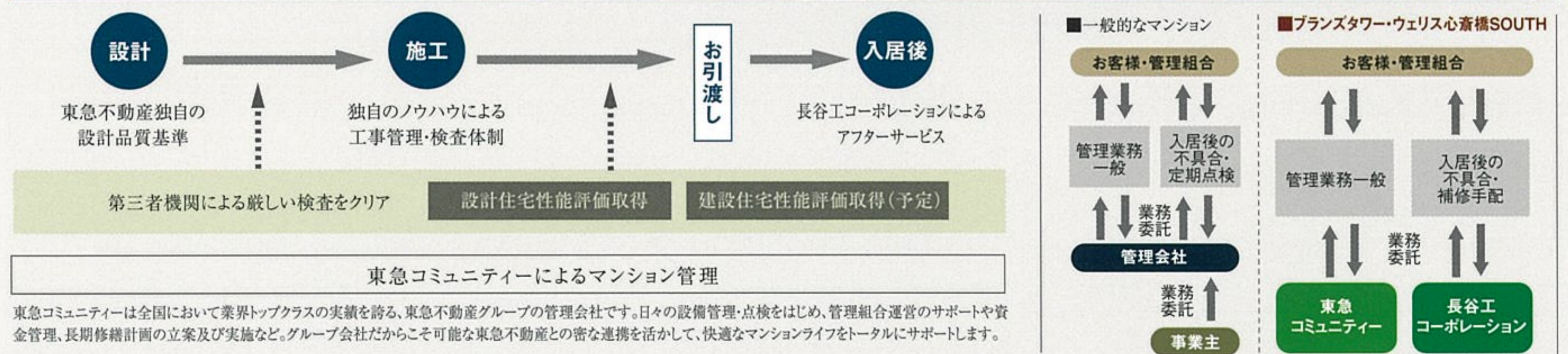

## アフターサービス

ご購入後の快適性と資産価値の維持をサポート。  
**長谷工プレミアムアフターサービス**

マンションを施工した長谷工コーポレーションがダイレクトに対応します。専有部・共用部とも定期点検を強化しアフターサービスの保証期間を最大15年と従来より大幅に延長。安心を永くお届けします。

#### ダイレクト受付システム

通話無料の専用ダイヤルを設置。水漏れなど緊急を要するトラブルには24時間体制で迅速に対応します。

※夜間や土・日・祝日は、長谷工コミュニティーアウル24センター(マンション監視センター)にて対応いたします。

#### 独自の長期アフターサービス

専有部/共用部ともアフターサービスの保証期間を、従来よりも大幅に延長しました。

|                                   |        |   |     |               |
|-----------------------------------|--------|---|-----|---------------|
| ■ 専有部の一例: 床や天井クロスのはがれ等            | 従来 2年  | → | 5年  | プレミアムアフターサービス |
| ■ 設備・機器の一例: 給水管・排水管の漏水、破損等        | 従来 5年  | → | 10年 | プレミアムアフターサービス |
| ■ 共用部の一例: 柱・梁・耐力壁のコンクリート躯体の亀裂・破損等 | 従来 10年 | → | 15年 | プレミアムアフターサービス |

※構造耐力上影響のあるもの(鉄筋のさび汁を伴った亀裂・破損及びこれに準じるものとし、毛細亀裂および軽微な破損は除く)に限ります。  
 ※おおむね10年目に適切なメンテナンス(トップコート[塗布防水・アスファルト防水]塗布、シーリング補修、アスファルトルーフィング[浮き・剥れ]の補修、コーティングの打ち替え等)を行うことを条件に、期間を15年とします。

#### 定期サービスの強化

不具合を点検・修理する定期サービスの実施を増やし、最大10年目まで延長します。

|                     |        |    |    |    |        |    |    |    |    |
|---------------------|--------|----|----|----|--------|----|----|----|----|
| ■ 専有部               | 3又は6ヶ月 | 1年 | 2年 | →  | 3又は6ヶ月 | 1年 | 2年 | 3年 | 5年 |
| ■ 共用部 (外壁、廊下、駐車場など) | 1年     | 2年 | 3年 | 5年 | 10年    |    |    |    |    |

※掲載の概念図・構造図・参考イラスト・参考写真については、官公庁の指導、施工上の都合等により、若干変更が生じる場合があります。予めご了承ください。  
 ※掲載のモデルルーム写真(Gtype)は2015年11月にて撮影したもので、建具・面材の色調は印刷の都合上、実際とは多少異なります。



複層的に生活機能を織りなす。

この心齋橋は、住むための立体都市でもある。

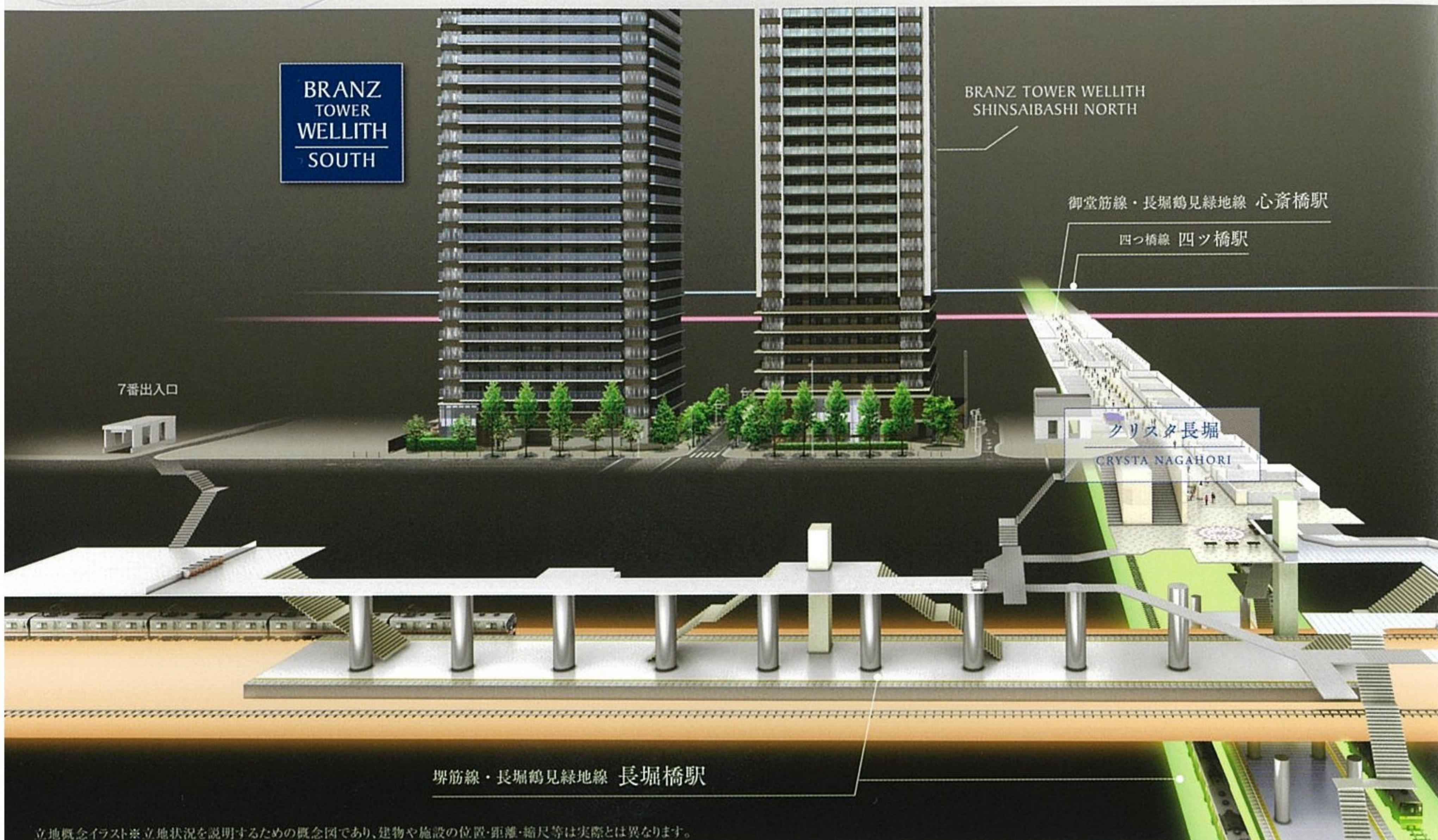

立地概念イラスト※立地状況を説明するための概念図であり、建物や施設の位置・距離・縮尺等は実際とは異なります。



クリスタ長堀が結ぶ **4** 路線

地下鉄堺筋線・長堀鶴見緑地線

「長堀橋」駅 徒歩 **1** 分

地下鉄御堂筋線

「心齋橋」駅 徒歩 **7** 分

地下鉄四つ橋線

「四つ橋」駅 徒歩 **12** 分

駅徒歩1分、地下鉄4路線を掌握。

フレキシブルな交通網を誇るゲートウェイ。

最寄り、徒歩1分の地下鉄堺筋線・長堀鶴見緑地線「長堀橋」駅。さらに、大阪を南北に貫く大動脈・地下鉄御堂筋線の「心齋橋」へ徒歩7分、そして地下鉄四つ橋線「四つ橋」駅も徒歩圏。4路線を掌握する「ブランズタワー・ウェリス心齋橋SOUTH」は、市内を縦横自在にアクセスできるセンターポジション。新幹線やスカイアクセスにも便利な、大阪の中心に位置します。

天候に左右されない、もうひとつの洗練。

地下のショッピングモール「クリスタ長堀」

「ブランズタワー・ウェリス心齋橋SOUTH」は、全長約730mのショッピングモール「クリスタ長堀」の利用もスムーズです。天候に左右されないその地下ルートは、地下鉄4路線を自在に使える動線としても重宝。地下に広がるその利便性も、心齋橋ライフの暮らしやすさをスタイリッシュに支えます。



クリスタ長堀  
(徒歩2分 約120m)



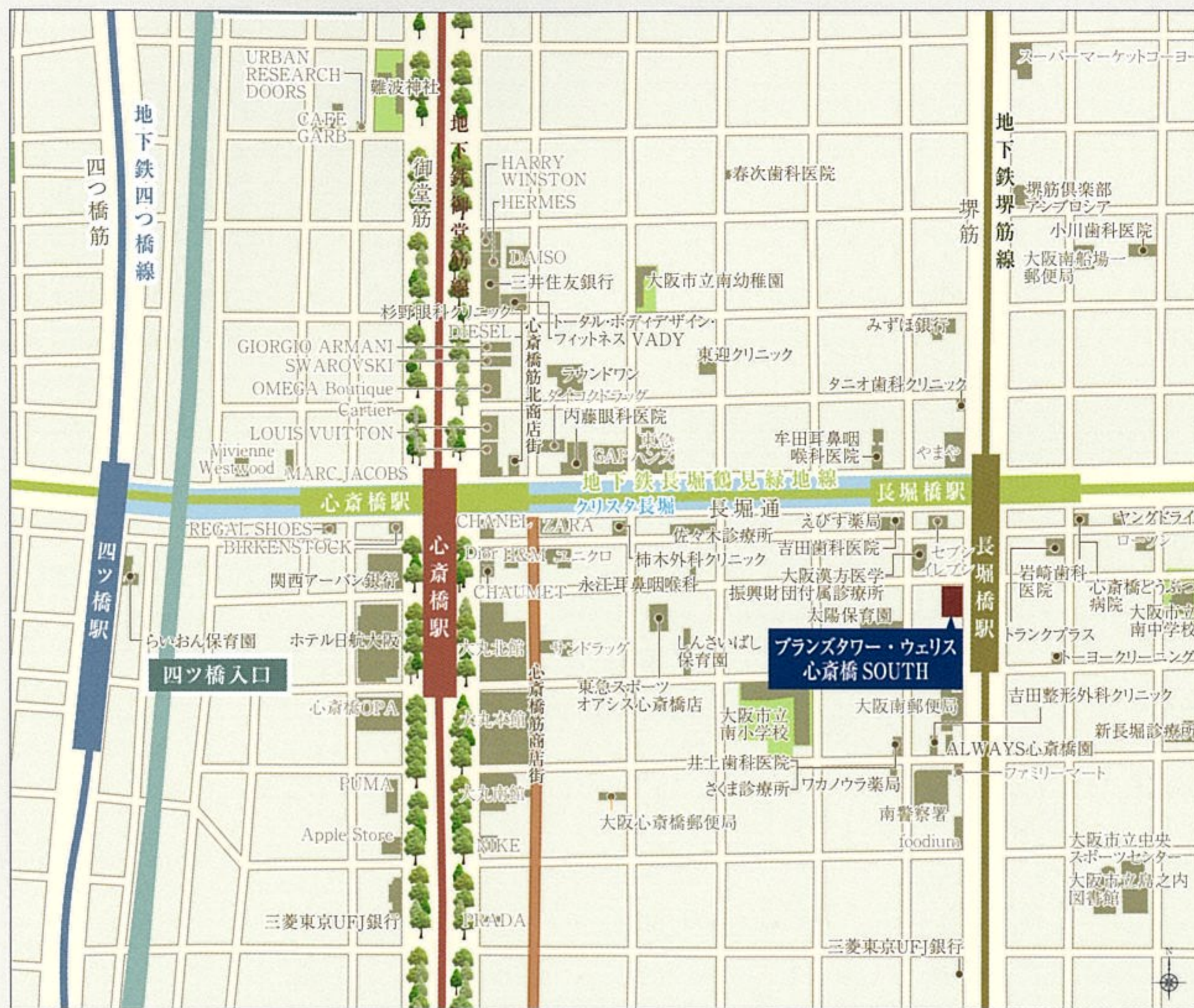

東急スポーツオアシス ひととき輝く  
心齋橋店

徒歩5分・約350m

**通常営業時間**  
平日7:00~23:00、土曜日9:00~20:00、  
祝日10:00~19:00(日曜定休日)

ミナミエリアNo.1の営業時間が自慢です。また、店内の雰囲気もゆったり落ち着いた「大人のための」フィットネスクラブフィットネスクラブづくりを心がけています。

**ご入居者様用サービス**

1名1回、1500円(税抜)にて東急スポーツオアシス心齋橋店を営業時間内、いつでもご利用可能。

※お引き渡し後、5年間となります。6年目以降の継続については、費用の負担方法等、管理組合での協議が必要となります。  
※ご利用は、15歳以上(中学生不可)とさせていただきます。

暮らしの基盤がバランスよく整う、心齋橋の住区。

高感度なトレンドを発信する、ファッションナブルな聖域でもある心齋橋。その華やかさの一方で、暮らしに欠かせない基盤もバランスよく整っています。「プラズタワー・ウェリス心齋橋SOUTH」の周辺にも、24時間営業スーパーをはじめとした買物施設や、クリニック、公共施設などが点在。教育施設も充実しており、多世代の暮らしを快適にサポートする生活都市です。

Shopping<買物施設>

- やまや 長堀橋店 ..... 徒歩 2分(約 160m)
- フーディアム 東心齋橋店 ..... 徒歩 3分(約 240m)
- ザ・ダイソー フェリチタ心齋橋店 ..... 徒歩 6分(約 460m)
- 東急ハンズ 心齋橋店 ..... 徒歩 6分(約 480m)
- 大丸 心齋橋店 ..... 徒歩 7分(約 510m)
- スーパーマーケットコーヨー 南船場店 ... 徒歩 8分(約 570m)
- からぼり商店街(ニューエール前) ... 徒歩 9分(約 690m)

Education<教育施設>

- ALWAYS心齋橋園 ..... 徒歩 3分(約 190m)
- 大阪市立南中学校 ..... 徒歩 3分(約 230m)
- 大阪市立南小学校 ..... 徒歩 4分(約 260m)
- 大阪市立南幼稚園 ..... 徒歩 9分(約 650m)
- 中央なにわ幼稚園 ..... 徒歩13分(約1,020m)
- 大阪市立桃園幼稚園 ..... 徒歩13分(約1,040m)
- あゆみ保育園 ..... 徒歩15分(約1,140m)

Sports・Leisure<スポーツ・レジャー施設>

- 東急スポーツオアシス心齋橋店 ... 徒歩 5分(約 350m)
- 大阪市立中央スポーツセンター ... 徒歩 6分(約 410m)
- コナミスポーツクラブ心齋橋 ..... 徒歩 6分(約 460m)
- ラウンドワン北心齋橋店 ..... 徒歩 8分(約 630m)
- 大阪市立中央屋内プール ..... 徒歩 8分(約 640m)

Medical<医療施設>

- 大阪漢方医学振興財団附属診療所 ... 徒歩 2分(約 140m)
- 吉田歯科医院 ..... 徒歩 3分(約 180m)
- さくま診療所 ..... 徒歩 3分(約 210m)
- 吉田整形外科クリニック ..... 徒歩 3分(約 210m)
- 牟田耳鼻咽喉科医院 ..... 徒歩 4分(約 260m)
- イワサキ眼科医院 ..... 徒歩 6分(約 480m)

Bank<銀行>

- みずほ銀行 南船場支所 ..... 徒歩 4分(約 300m)
- 関西アーバン銀行 本店 ..... 徒歩 8分(約 590m)
- 三菱東京UFJ銀行 心齋橋支店 .. 徒歩10分(約 800m)
- 三井住友銀行 船場支所 ..... 徒歩11分(約 830m)

Public<公共施設>

- 大阪南郵便局 ..... 徒歩 2分(約 90m)
- 南警察署 ..... 徒歩 3分(約 210m)
- 南警察署長堀交番 ..... 徒歩 5分(約 380m)
- 大阪市立島之内図書館 ..... 徒歩 5分(約 400m)
- 大阪市中央区役所 ..... 徒歩14分(約1,060m)
- 中央区民センター ..... 徒歩14分(約1,060m)
- 中央区保健福祉センター ..... 徒歩14分(約1,060m)



大丸心齋橋 本店 (徒歩7分 約510m)



東急ハンズ 心齋橋店 (徒歩6分 約480m)



大阪市立南小学校 (徒歩4分 約260m)



大阪市立南中学校 (徒歩3分 約230m)



大阪南郵便局 (徒歩2分 約90m)



みずほ銀行 南船場支店 (徒歩4分 約300m)

※掲載の写真は、2015年9月に撮影したものです。※掲載の周辺環境データは2015年8月現在のものです。※徒歩分数は80mを1分とした徒歩概測です。距離は現地からの概測です。



# 東急不動産

美しい生活環境の創造を目指す、総合ディベロッパー。

東急不動産は、昭和28年の設立以来、不動産総合ディベロッパーとして、住宅、オフィスビル、商業施設からリゾートまで幅広い不動産事業を手掛けてきました。そのノウハウとグループ企業のネットワークを活かしながら、資産の種類に応じたコンサルティング業務およびソリューションを提供。お客さまの不動産に関するあらゆるニーズに応じたサービスでお応えしてまいります。



ブランズタワー南堀江  
総戸数228戸 / 平成26年3月竣工



ブランズタワー大阪備後町  
総戸数200戸 / 平成26年1月竣工

## GROUP SYNERGY

大きなグループシナジーでサポート。

|  |   |  |   |  |   |
|--|---|--|---|--|---|
| <p><b>東急不動産</b></p> <p>東急不動産<br/>マンション、戸建などの住宅開発、商業施設やオフィスビル、不動産証券化、リゾート事業などを総合的に展開。</p> | <p><b>東急リパブル</b></p> <p>東急リパブル<br/>売買仲介、不動産ソリューション、賃貸、販売受託の4事業を柱に、全国に展開しています。</p> | <p><b>東急コミュニティー</b></p> <p>東急コミュニティー<br/>マンション・ビル管理を中心に快適な住環境・事業環境づくりをサポートする総合生活サービス業を展開しています。</p> | <p><b>東急ハンズ</b></p> <p>東急ハンズ<br/>住まいと住生活、手づくり関連の道具、素材、パーツの総合専門店を展開しています。</p>              | <p><b>東急ホームズ</b></p> <p>東急ホームズ<br/>お客さまのライフスタイルに応じた新築・リフォームなどお客さまに最も豊かな暮らしかたを提案・実践しています。</p> |   |
| <p><b>東急リゾート</b></p> <p>東急リゾート<br/>全国の別荘やリゾートマンションなどの新規受託販売から、仲介までお手伝いしています。</p>         | <p><b>東急スポーツオアシス</b></p> <p>東急スポーツオアシス<br/>首都圏、関西を中心に会員制フィットネスクラブを運営しています。</p>    | <p><b>東急リゾートサービス</b></p> <p>東急リゾートサービス<br/>リゾート施設の運営を手がけるリゾート総合マネジメント会社です。</p>                     | <p><b>東急住宅リース</b></p> <p>東急住宅リース<br/>賃貸住宅の管理・運営や不動産資産経営に関するコンサルティングサービスなどの事業を展開しています。</p> | <p><b>石勝エクステリア</b></p> <p>石勝エクステリア<br/>住まいからリゾートまで、造園を通じた環境整備を展開しています。</p>                   | <p><b>株式会社イーウェル</b></p> <p>イーウェル<br/>福利厚生代行サービスの提案企業として、企業の福利厚生を支えています。</p> |

「生活総合サービス」のプロデューサーとして、多彩なグループ企業と連携。生活環境に関わる全体をトータルにサポートできるネットワークを構築し、お客さまのニーズにお応えし続けています。

# NTT都市開発

世代を超えて住み継がれる、良質な住まいを創造していきます。

NTT都市開発は、「共に心地よい暮らしを、という願い、希望を込めたマンションブランド「ウエリス」シリーズを展開。都市と住まい、大切な家族との触れ合い、そして高度なテクノロジーと安らぎが共存する、心地よい暮らしを実現することを目標に。世代を超えて住み継がれながら、資産価値の高さを維持する良質な住まいの創造に挑戦してまいります。



ウエリス上本町ローレルタワー  
総戸数256戸 / 平成19年1月竣工



ウエリス帝塚山  
総戸数23戸 / 平成23年11月竣工

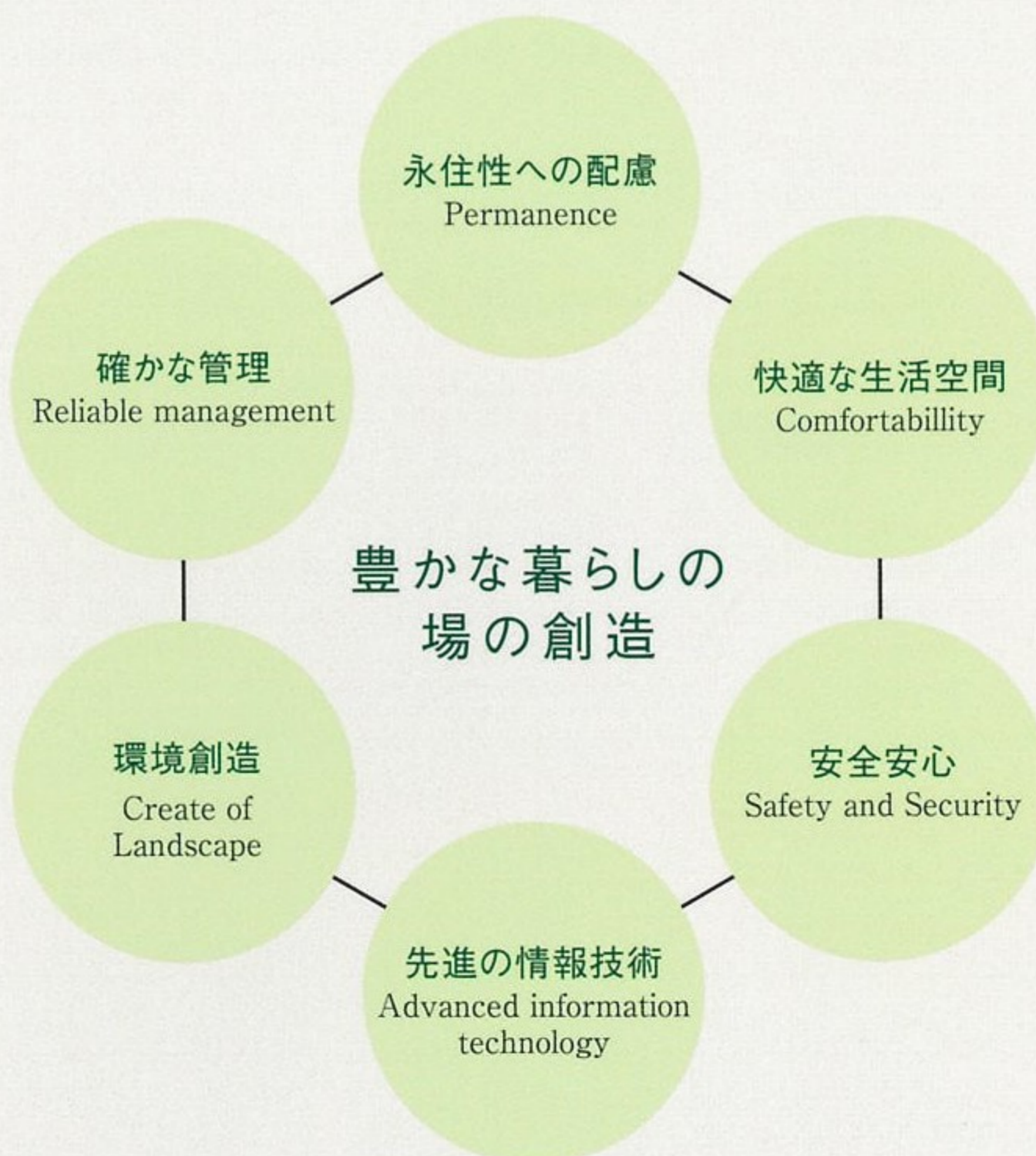

豊かな暮らしの場の創造を目指して、6つの分野で様々な品質を追求。資産価値を保てる住まいづくりで、高度化・多様化するニーズ、そして高まる永住志向にお応えします。



お問い合わせは

 0120-938-280

※携帯電話からご利用いただけます。

営業時間：午前10:00～午後6:00 定休日：毎週水・木曜日（祝日は除く）

事業主(売主)・販売提携(代理)



事業主(売主)



販売提携(代理)



販売提携(代理)

